



На допомогу вчителю НУШ

ІНТЕГРОВАНИЙ РОЗВИТОК НАСКРІЗНИХ УМІНЬ МОЛОДШИХ ШКОЛЯРІВ

Маріуполь, 2019



Комунальний заклад
«Маріупольська загальноосвітня школа I – III ступенів № 64
Маріупольської міської ради Донецької області»

ІНТЕГРОВАНІЙ РОЗВИТОК НАСКРІЗНИХ УМІНЬ МОЛОДШИХ ШКОЛЯРІВ

Укладачі:

Крамар Надія Петрівна, заступник директора
з НВР, вчитель початкових класів

Голоцукова Лідія Миколаївна, вчитель
початкових класів

Передмова

Згідно Державного стандарту початкової освіти та Концепції НУШ особливе місце у процесі розвитку особистості учня молодших класів відводиться формуванню у нього ключових компетентностей та наскрізних умінь. Тому, першочергова увага педагогів приділяється тим формам, методам, засобам і технологіям, які через наскрізні вміння забезпечать формування ключових компетентностей молодших школярів.

Наскрізні вміння є новим результатом освіти, функція яких полягає в тому, щоб забезпечити взаємозв'язок навчальних результатів із особистісними якостями і здатностями учнів, які потрібні для життєвого успіху і досягнення усіх компетентностей. Орієнтування на наскрізні вміння забезпечує рівновагу між знаннями, вміннями, ставленнями учнів та їхніми реальними життєвими потребами. Наскрізні вміння слугують підставою для інтеграції освітніх галузей.

У Державному стандарті початкової освіти розглядаються такі наскрізні вміння:

- 1) розв'язую проблеми;
- 2) критично мислю;
- 3) творчо мислю (креативність);
- 4) співпрацюю;
- 5) ефективно спілкуюся;
- 6) розвиваю власний емоційний інтелект;
- 7) досліджую;
- 8) організовую свою діяльність;
- 9) рефлексую;
- 10) читаю вдумливо.

Інтегрований розвиток наскрізних умінь – це індикатор впровадження компетентнісного підходу на рівні конкретної шкільної практики.

Автори даного посібника пропонують до уваги учителів систематизований матеріал (добірку текстів морально-етичного змісту, комунікативних ігор, тренінгів, тощо), який можна використовувати під час ранкового кола, проведення інтегрованих уроків української мови, читання, математики, «Я досліджую світ», тематичних днів і тижнів, виховних та коригувальних заходів.

Матеріали посібника «Інтегрований розвиток наскрізних умінь молодших школярів», підготовленого та упорядкованого Голоцуковою Л.М. та Крамар Н.П., було заслухано, проаналізовано та рекомендовано для використання в початкових класах на засіданні ШМО початкових класів ЗОШ №64 м. Маріуполя (протокол №8 від 28.05.2019 р.)

Зміст

№	Назва	стор
1.	Читаю вдумливо <ul style="list-style-type: none">художні тексти морально-етичного змісту	5
2.	Критично мислю <ul style="list-style-type: none">завдання з використанням технології критичного мислення	34
3.	Розв'язую проблеми <ul style="list-style-type: none">життєві ситуації	39
4.	Ефективно спілкуюся <ul style="list-style-type: none">комунікативні ігриігри та вправи для дітей зі складнощами у спілкуваннібесіди, спрямовані на ефективне спілкування дітейневербальні засоби спілкуваннятренінги	50
5.	Розвиваю власний емоційний інтелект <ul style="list-style-type: none">ігри та вправи на зниження агресії та ослаблення негативних емоційвправи на розвиток уміння відчувати настрій та співчувати іншим	58
6.	Рефлекую <ul style="list-style-type: none">ігри та вправи на підвищення впевненості в собіметоди саморегуляції та зняття емоційного напруженняальтернативні завдання та ігри	61
7.	Творчо мислю <ul style="list-style-type: none">Навчання в стилі Start up: Storytelling	70
8.	Показчик наскрізних умінь	75
9.	Література	80

1. Читаю вдумливо

• *художні тексти морально-етичного змісту*

Читання – один з основних компонентів розвитку мовленнєвої діяльності школярів, один із важливих засобів формування особистості.

У світовій практиці читання вважається основною формою засвоєння найрізноманітнішої змістової та емоційної інформації, особливим засобом розумового й духовного розвитку особистості.

Уміння читати вдумливо – це наявність інтересу до читання, до книги як до джерела пізнання довкілля, опанування літературної мови, громадянського виховання, розвиток духовного світу дитини, її почуттів.

Читання й обговорення текстів морально-етичного змісту – це особливий вид пізнання дійсності. Робота над такими текстами має будуватися так, щоб учні вчилися:

- бачити в одному явищі, події різні аспекти;
- знаходити і розуміти причини ставлення автора до описуваного і висловлювати своє ставлення, своє розуміння, зіставляти його з авторським;
- знаходити спільне й відмінне, аналізувати, узагальнювати, набуваючи таким чином соціального досвіду.

У процесі роботи з текстами морально – етичного змісту варто звернути увагу на емоційно – вольову сферу діяльності дітей, оскільки головне завдання цього виду роботи полягає в тому, щоб розбудити душу і серце кожної дитини.

Цьому сприяє певний алгоритм роботи, а саме:

- 1) самостійне читання та осмислення учнями ключових для розуміння тексту слів і словосполучень, виділених учителем.
- 2) передбачення змісту тексту або його частини з опорою на заголовок, ілюстрацію, ключову групу слів.
- 3) слухання або самостійне читання учнями тексту або його частини вголос.
- 4) відтворення змісту тексту за допомогою ілюстрацій, питань учителя; тлумачення цікавих словосполучень, виразів, римованих рядків.
- 5) дискусія за проблемним запитанням, яке ставить учитель, пізніше – діти.
- 6) творчі роботи різноманітного характеру.

На нашу думку, під час роботи з текстами морально-етичного змісту доцільно застосовувати:

- ✓ методика «Щоденні 5», яка навчає учнів працювати самостійно.

Методика «Щоденні 5» складається з п'яти діяльностей, а саме: «Письма для себе», «Читання для себе», «Читання для когось», «Роботи зі словами» і «Слухання», які діти виконують щодня під час ранкового кола, інтегрованих

уроків або у групі продовженого дня, що сприяє розвитку наскрізних умінь молодших школярів.

- ✓ технологію **сторітеллінг** – створення історії та передачі за її допомогою необхідної інформації з метою впливу на емоційну, мотиваційну, когнітивну сфери слухача.
- ✓ інноваційні прийоми та методи: «Крісло автора», «Щоденник вражень», тощо.

Перелік творів

1. Казка. Ввічливий кролик
2. За Цветовим О. Добрий день!
3. Школа ввічливості
4. Казка про чистий струмок
5. Телефонна розмова
6. Вередуля (оповідання)
7. Казка. Пригода в лісі
8. Свашенко А. Твоє ім'я
9. Сухомлинський В. Палець у чорнилі
10. Успенський Э. Если был бы я девчонкой
11. Осєєва В. Погано
12. Сухомлинський В. Мокра і суха сорочка
13. Сухомлинський В. Які вони бідні
14. Правдива казочка
15. Хто найголовніший?
16. Сухомлинський В. Сива волосинка
17. Сухомлинський В. А серце тобі нічого не наказало?
18. Легенда «Як мати зозулею стала»
19. Сухомлинський В. А хто ж вам казку розповідає, бабусю?
20. Осєєва В. Три сини
21. В. Сухомлинський. «Сьома дочка»
22. Сухомлинський В. Чому заплакав Петрик?
23. Творче завдання «Родичі»
24. Буцень О. Новий м'яч
25. Повчальна казка
26. Усачов А. Пригоди маленького Чоловічка
27. Сухомлинський В. По одному ковтку – найслабкішим
28. Сухомлинський В. Пробачте, діти, я запізнився
29. Гальченко П. Мій тато
30. Оповідання «Ніна»
31. Є. Дудар «Треба»
32. В. Сухомлинський «Списав задачу»
33. Ярослав Стельмах «Нахаба»

1. Ввічливий кролик

Жив собі Кролик, дуже ввічливий, скромний, вихований. Одного разу він зустрів голодну та сердиту Лисицю.

Слід тікати, але куди? До печери! Та він не знав, що там теж небезпечно - у печері жила Змія.

Кролик був добре вихований і знав, що без дозволу в чуже житло входити не годиться.

"Слід привітатись, - подумав, - але з ким? З печерою, звичайно!"

І, присівши на задні лапки, Кролик ввічливо промовив:

- Доброго дня, шановна Печеро! Дозволь мені, будь ласка, зайти!

Як же зраділа Змія, коли почувла голос Кролика! Вона дуже любила кролятину.

- Заходьте! Заходьте! - ласкаво відповіла вона, сподіваючись обманути Кролика.

Але той здогадався, з ким має справу.

- Пробачте, що потурбував вас, - сказав він. - Я забув, що на мене давно чекає Кролиця. До побачення! - і прожогом утік.

Прибіг Кролик додому і подумав, що ввічливість ще нікому не зашкодила.

А Змія скрутилась у клубочок і пробурмотіла:

- Краще б я йому не відповідала! Ох, ці ж мені ввічливі Кролики! І треба ж було йому попросити дозволу ввійти!

Запитання для обговорення:

- 1.) Які слова врятували Кролика?
- 2.) Які слова-помічники вам ще відомі?
- 3.) Коли ви їх вживаєте? А навіщо їх вживають?
- 4.) Робота в парі: Чи можна обійтися без слів-помічників? Чому?

2. За О. Цветковим. «Добрий день!»

"Добрий день!" Ці слова одні з перших і в тебе, і в мене. Ти почув їх одразу, як почав жити і говорити. А потім ти зібрав тисячі нових слів. Але ці слова - постійно з людьми.

Немає дня, щоб людина не вимовила їх. Прокинулась, розплющила очі:

- Добрий день! Доброго ранку!

Так на землі починається день.

Зайшов до цеху робітник:

- Здрастуйте!

Піднявся на кафедру вчений:

- Доброго дня!

- Доброго ранку! - говорите ви вчителям у школі. А все це означає, що всі - учні, учителі зустрілися вранці, щоб разом робити одну спільну справу.

Ти звик до цього. Але уяви собі, що з тобою не привітався твій друг. Прийшов до класу і не побажав тобі «Доброго дня!». «Чому?» - гадаєш ти. – «Що сталося?»

Іде урок... А тебе не покидає думка: Чому Вітька не привітався?

На перерві біжиш до нього з'ясувати стосунки.

- Ти що, на мене образився, - питаєш, - гніваєшся?

Та він і не збирався ображатися. Він просто не звернув на це уваги. Йому й на думку не спало, що ти переживатимеш лише тому, що він не привітався.

Доброго ранку! Доброго дня! Здається, які це, на перший погляд, прості слова. Та які ж вони сонячні! Скільки радості, світла несуть у собі! Усе в них: тепло зустрічі, радість, побажання здоров'я й успіхів.

"Добридень!" — говорять люди. Одне слово, а на обличчі усмішки. І довіри більше одне до одного, і бесіда дружніша.

Запитання для обговорення:

1) Що відчув хлопчик, з яким друг забув привітатися?

2) Сторітеллінг: уяви собі, що з тобою не привітався твій друг. Розкажи історію що сталося.

3. Школа ввічливості

...І тут Петрикові на кожному кроці почали зустрічатися знайомі. Як поводитись? А тут ще й учителька йде назустріч. Вірин тато ввічливо зняв капелюха. Віра нахилила голову і сказала голосно і чітко: "Добрий день! Усього найкращого, Віро Карлівно!" Віктор і Едик не зрушили з місця й почали уважно розглядати вітрину. А Петрик кулею пронісся повз неї, щоб не довелось вітатись!..

Ні, ні, постривай! Не вітаєшся, робиш вигляд, що не помітив, тікаєш! Не везе тобі, Петрику! Ми впевнені, то ти б привітався, якби знав, яка на тебе чекає кара...

Ліза:- Півнику, постривай! Куди летиш? (Петрик терпіти не може, коли його називають Півником, і Лізу-підлизу - також).

Петрик-Нечема:- Ну, чого тобі? (Зупинився, руки в кишенях).

Ліза. Півнику, чому ти не привітався з нашою вчителькою?

Петрик-Нечема:- Як це "не привітався"? Та я її в очі не бачив.

Ліза:- Бачив, бачив, не виправдовуйся, будь ласка! Я помітила, як ти тікав.

Петрик:- Не сунь носа не у свою справу. Як би у тебе всі банти не порозлітались.

Ліза (розізлившись, випалює, мов з кулемета):- Не грубіянь! Я от умію вітатись! Мама мені завжди каже: "Лізенько, язик у тебе не всохне, коли ти кожному скажеш: "Добрий день!", коли ти поклонишся, тебе не поменшає". Особливо вчительці, щоб знала, як я її поважаю. А головне, кінець чверті, оцінки виставлятимуть...

Петрик-Нечема (презирливо):- Так вона і клонула на твоє сюсюкання. Тримай кишеню ширше.

Ліза:- Попадеться чи не попадеться, однаково! Татусь говорить, що він у себе в установі зі всіма ввічливий, щоб ні з ким стосунки не зіпсувати.

Петрик-Нечема (сердито):- Перестань тріскотіти, я...

Ліза:- Не перебивай! Нечема невихований! Вийми руки з кишень, коли з дамою розмовляєш!

Петрик-Нечема:- Це з тобою? Та ти не розмахуй руками у мене під носом. Очі видряпаєш!

Ліза:- Я все одно про тебе вчительці розповім. Знатимеш!

Запитання для обговорення:

- 1.) Якщо добра справа виконується примусово, то користі не буде. Як це?
- 2.) Які вчинки дітей можна засуджувати?
- 3.) Хто правильно привітався?

4. Казка про чистий струмок

За синіми морями, за високими горами жив-був маленький струмок. Зранку до вечора грався він різнокольоровими камінцями, перекочуючи їх з боку на бік, листочками дерев і кущів, що росли на його берегах, і маленькими зеленими жабенятками, яких вирощували їх мами-жаби. Від усього цього вода в струмку рідко залишалася чистою і прозорою.

Мама струмочка - могутня річка - не один раз говорила сину:

- Струмочку, годі пустувати, годі навперейми з малими жабенятами бігати. Поглянь-но, яка вода в тобі скаламучена. Ну, хто захоче твоєї води напиться, коли там стільки листя плаває? Ти повинен думати про те, щоб перетворитися на часту повноводу річку.

Мама-річка хотіла, щоб її син-струмок виріс, щоб у ньому оселилася риба і щоб його води могли напувати міста і села.

Маленький струмок весело сміявся у відповідь і заспокоював маму-річку:

- Що ти, матусю, не турбуйся, я обов'язково виросту і стану великою чистою рікою, а зараз я хочу трохи побавитися зі своїми друзями-жабенятами.

Одного разу струмок помітив, що до нього прямує довгонога чапля - на полювання за жабенятами.

Струмок щодуху задзюркотів:

- Друзі-жабенята! Ховайтесь мерщій, а я поки що затримаю незвану гостю розмовою!

- Пані чапле, чи не мене ви, бува, шукаєте?

- Зовсім ні. Я шукаю сніданок. Кілька молоденьких жабеняток мені вистачить. Зазвичай я запиваю свою їжу, та твоя вода така брудна, що мені не хочеться її пити, - відповіла чапля.

Струмочок пригадав слова мами-річки, яка теж говорила про чистоту, і замислився.

Саме в цей момент якесь нерозумне мале жабеня подумало, що чапля вже пішла, і вистригнуло зі схованки прямо в струмок. Скрутно довелося б малому жабеняті, та струмок миттєво підхопив його своїм маленьким потічком, і стара чапля загубила його з виду. Несподівано поведінка чаплі змінилася. Вона опустила свого довгого дзьоба у воду і почала жадібно пити великими ковтками.

- Дивна якась чапля, - подумав струмок. - Тільки-но говорила, що моя вода каламутна, а тепер не може відірватися від моєї води.

Струмок ще й не отямився від здивування, як почув голос чаплі:

- І справді, струмочку, твоя вода смачна. Спасибі тобі, напилась, що й їсти перехотілося. Чистою твоя вода стала й поживною. Чудеса, та й годі. Кожного дня тепер приходитиму до тебе воду пити, ще й родичам і друзям про тебе розповім. Твоя вода така чиста і прохолодна.

Чапля напилася досхочу і пішла собі в поле.

- Чиста! Чиста! Не може бути, моя вода стада чистою, - весело задзюркотів здивований струмок. Його друзі-жабенята почали вистрибувати зі своїх схованок і теж здивовано заквакали:

- Наш струмочок став чистим, чистим. Ось погляньте, яка вода прозора. Струмок зрозумів, що і жабенята, і чапля говорять правду. І тут він почув лагідний шепіт мами-річки:

- Любий сину, твої води стали чистими, бо ти захистив друзів. У кого думки чисті, той і сам стає чистим. А чистота для струмка або річки - найголовніше.

Запитання для обговорення:

- 1) Що зробив струмок, щоб його вода стала чистою?
- 2) «Щоденник вражень»: а що потрібно робити людям аби мати чисту душу, чисте серце?

Завдання під час ранкового кола: Сядьте, будь ласка, зручно на килимі, прислухайтеся до дзюрчання нашого струмочка у кімнаті і уявіть, що кожен із нас має у своєму внутрішньому світі, у своїй душі струмок чистоти. Дорослі люди часто такий струмок чистоти називають совістю.

5. Телефонна розмова

Подзвонив по телефону

Якось другові Антону

Пізно ввечері Тиміш.

- Ти, - питає, - ще не спиш?

- Ще не сплю, та вже лягаю, -

Друг Антон відповідає.

За годину спав Антон.

Знов задзенькав телефон.

Трубку взяв Антонів тато.

Довелося сина звати.

Знов на проводі Тиміш:

- Ти, - питає, - ще не спиш?

- Сплю! Чому ти дзвониш вдруге? –

Запитав Антон у друга.

- Ти пробач, - сказав Тиміш. –

Я ж не знав, що ти вже спиш.

- А ти що хотів сказати?

- На добраніч побажати.

А тепер скажіть мені,
Чемний був Тиміш чи ні?

Запитання для обговорення:

- 1.) Чи чемним був Тиміш?
- 2.) А ви як розмовляєте по телефону?

6. Вередуля

Хто хоч раз зустрів ту дівчинку, то вже пам'ятав її все життя. Чому? Насамперед тому, що вона була дуже вродлива. І не просто вродлива, а надзвичайно вродлива. Про таких кажуть: дівчина-писанка, дівчина-казка. Її краса полонила, вражала, засліплювала... А якою чарівною ця дівчинка була у свята, коли мама вдягала її в оксамитову суконьку з білим мереживним комірцем і вплітала в розкішні коси атласні червоні стрічки, взагалі не можна розказати, бо для цього не вистачить у мові слів. Побачивши прекрасне смагляве дівчатко, зупинялися не лише люди, а й трамвай, авто, собаки, коти, ворони, горобці, - одне слово, усі міські мешканці.

Проте споглядання того сяючого дива тривало лічені секунди. Річ у тім, що красуня мала погану вдачу. І не просто погану, а надзвичайно погану вдачу. Оце і було другою причиною, чому вона надовго запам'ятовувалася. Такого вреднющого дівчиська годі було відшукати на всій земній кулі.

Вона верещала, коли їй щось не подобалося.

Падала на підлогу і дригала ногами, коли їй не купували того, що вона хотіла.

Втручалась у розмови дорослих.

У гостях хапала найбільший кусень торта, а руки витирала об скатертину.

Відривала метеликам крильця.

Кривдила менших дітей.

Влаштовувала на дитячому майданчику "салюти" з піску.

Реготала у театрі так голосно, що аж декорації хиталися.

Та, мабуть, не вистачить цілої книжки, аби розказати про всі дурниці й капості, які робило те дівчисько на кожному кроці. Скажу лише, що ніхто ніколи не знав, що воно утне наступної миті.

Давні знайомі, як могли, уникали зустрічей з цією потворною красунею. А що було робити рідним?

Шукаючи причину своєї біди і порятунку від неї, мама і тато ретельно вивчили родовід двох родин до сьомого коліна, прочитали безліч розумних книжок, де йшлося про виховання дітей, познайомилися з багатьма лікарями, педагогами, вихователями, психологами та іншими вченими людьми... Дідусь наполегливо освоював мистецтво читання по лініях долоні... Бабуся не оминала жодного гороскопа, який з'являвся в газетах і журналах... Та все марно.

Хтось казав, що дівчинці, як Каю із казки "Снігова королева", у серце потрапив шматочок кривого дзеркала. Хтось висловлював здогад, що немовлям її зурочила недобра людина. Хтось заспокоював бідолашну сім'ю тим, що все минеться, коли мала підросте...

Один шанований дядечко, якого запросили в гості на Новий рік, запропонував повезти горопаху в село, мовляв, там на природі, вона позбудеться своєї загадкової хвороби. Змучені батьки вхопилися за цю несподівану пораду, як за соломинку.

За тиждень з допомогою друзів знайшли маленьку чепурну хатину в одному з приміських сіл. Місяць з малою там жив дідусь, місяць - татко, місяць - бабуся. А мамі дали на роботі відпустку аж на два місяці, щоб урятувати донечку.

Швидко збігали дні. Невдовзі надійшла весна, а за нею прилинуло і літечко. Пахощі землі, поля і лісу, співанки вітру, щебетання птаства виявилися справді чарівними. З кожним днем мала все менше вередувала, все уважніше прислухалася до слів дорослих, усе частіше поводитися гречно... Зажеврила надія, що лихо скоро минеться. У щоденнику, який ретельно вели рідні, десь у червні з'явилися обнадійливі записи:

Сьогодні наша крихітка добре поводитися за сніданком.

Сьогодні наше золотце саме вмилося.

Сьогодні наша дорогенька прибрала свої іграшки.

Сьогодні наша кровиночка чемно привіталася із сусідом.

Сьогодні наша крихітка підмела стежку.

Сьогодні наше дитяточко випрало свої шкарпетки.

Сьогодні наше сонечко полило квітник.

Сьогодні наша зірочка погодувала курчат.

Сусідські діти, які познайомилися з дівчинкою ще взимку, оминали хатину городян десятою дорогою і про зміни в її поведінці, звісно, не знали. Тож дівчинка найчастіше бавилася на подвір'ї або в садку сама. У погожі дні вона бігла до струмка, що протікав за городом, і там будувала з піску і глини замки й палаци. Ті будівлі були такі ж красиві, як і вона, але про це знали лише жабки та водомірки.

Якось увагу дівчинки привернула нірка на крутому березі струмка, в яку раз по раз залітали невеличкі сірі пташки. Виявилось, що кожного разу вони приносили у дзьобик комаху або черв'ячка. Дівчинка підійшла ближче, прислухалась - і почула писк численних пташенят.

- Цікаво, а що буде, коли заліпити нірку? - подумала дівчинка, яка ще не зовсім позбулася своєї капості.

- Та ні, не варто цього робити, — озвався в ній здоровий глузд.

- Чому не варто? Подумаєш, пташки... Та й ніхто про це не знатиме, - подав голос хтось рідний і знайомий.

Ця думка сподобалася дівчинці. Не гаючи даремно часу, вона взялася до роботи. Дві сірі пташки пурхали в неї над головою, розпачливо пищали, та ніщо не могло зворушити маленьку розбійницю.

Раптом хмарка, що пролітала над струмком, спустилася просто поряд з дівчинкою. За мить де не взялася молода ставна жінка з пухнастим білявим волоссям. Її блакитні, як небо, очі суворо дивилися на порушницю пташиного спокою.

- Ти думала, що твій злочин ніхто не бачить? Ти помилилася. У поганих

справ завжди є свідки.

- Я гралася... Я люблю ліпити...- пробелькотіла вражена дівчинка.

- Від твоєї нерозумної розваги могли загинути пташенята, - з докором сказала незнайома. — А якщо ти любиш ліпити, я дам тобі таку можливість. Віднині ти ліпитимеш гнізда... Біля людських осель...

Сказавши це, жінка миттєво зникла, а на березі, замість дівчинки, з'явилася міська ластівка в оксамитовому кептаріку. Вона трохи потупцяла своїми малюсінькими ноженятами, незграбно знялася в повітря, покружляла над городом, садочком і хатиною, а потім полетіла в місто, до свого рідного багатоповерхового будинку. У квартиру її, звичайно, не впустили. Тому вона зліпила гніздечко на рідному балконі й дивиться тепер на своїх рідних крізь віконне скло. І з нетерпінням чекає, коли знову перетвориться на дівчинку, коли знову зможе ходити по землі.

А це станеться за однієї умови: якщо всі діти, хоч би де вони жили, будуть чемними, ввічливими, добрими, чуйними, слухняними і працьовитими. Так наворожила білява чарівниця, яка подорожує світом у білій пухнастій хмаринці.

Запитання для обговорення:

- 1.) Якою була на зовнішність дівчинка?
- 2.) Розкажи про характер дівчинки?
- 3.) Чи знаєш ти дітей, схожих на героїню казки?

7. Пригода в лісі (казка)

В одного хлопчика було багато різних звичок.

Однієї лише звички не вистачало - казати «добрий день», «до побачення», «вибачте», «будь ласка», «дякую».

Одного разу наснилося йому, що прийшов він до лісу Йде, ні на що уваги не звертає. Ні «добрий день», ні «до побачення», ні «дякую», ні «будь ласка». А щоб вибачитися, то цього і в спомині немає. Ледве на мурашку не наступив. Метелика з листка зігнав. Пташку злякав. Ведмедеві на лапу наступив. Розгнівався ведмідь, схопив хлопчика і... з'їв!

Прокинувся хлопчик і вирішив: «Візьму я собі за звичку казати «добрі» слова. І мені не заважає, й іншим добре».

Запитання для обговорення:

- 1.) Яка звичка була у хлопчика?
- 2.) Чи можна його назвати ввічливою дитиною?
- 3.) Уявіть себе на місці хлопчика. Який висновок ви для себе зробили?
- 4.) Крісло автора: мої звички

8. Свашенко А. Твоє ім'я

Запам'ятай! На планеті Земля ти маєш право носити ім'я.

Є слово, з яким людина не розлучається ніколи. Коли народиться дитина, це слово приходить до неї першим. Воно має бути дзвінким і красивим. Це твоє ім'я.

Батьки дають дитині ім'я та прізвище. Ім'я та прізвище з'єднують нас з батьківською хатою, рідною мовою, культурою, минулим і майбутнім нашого народу.

А чи знаєш ти, що означають твої ім'я та прізвище?

Прочитай вірші А.О.Сващенка.

Із Греції й Риму, із Заходу й Сходу

Імення прийшли к нам від різних народів.

А що вони значать, - послухай, дитино:

Галина - спокійна, міцна - **Валентина**,

Наталія рідна, морська - то **Марина**,

А **Зоя** - життя, чистота - **Катерина**.

Оксана - чужа, ну, а мир –то **Ірина**,

Олена - то світло, **Лариса** - то чайка.

Чи хочеш іще знать, мала запитайко?

Софія - премудра, а **Клара** - ясна -

Ось що означають дівчат імена.

Кирило - господар і мужній - **Сашко**.

Степан - це вінок, а бадьорий - **Гришко**.

А **Петрик** - то камінь, хоробрий - **Андрій**,

Найбільший - **Максим**, захисник -**Олексій**.

Не наші слова в цих звучать іменах,

Дали імена нам чужі племена.

А наші ти знайдеш із коренем - слав-

Дивись: **Святослав**, **Владислав**, **Мирослав**.

Завдання:

1) Сторітеллінг: розкажи, чому ти носиш таке ім'я

9. В. Сухомлинський. «Палець у чорнилі»

Це сталося у другому класі. На перерві хтось, пустуючи, мазнув чорнилом стінку біля дверей. На стінці лишився слід від пальця.

Задзвенів дзвінок. До класу заходить учителька. Вона побачила той слід на стінці й питає:

- Хто вимазав стінку чорнилом?

Усі мовчать.

На першій парті сидів Мишко. В нього палець був у чорнилі.

- Це ти? – питає вчителька.

- Ні, не я, - відповідає Мишко.

- Як тобі не соромно! – гнівається учителька. – Нашкодив, ще й не признаєшся.

Мишко стоїть, похиливши голову. Він жде, коли Петро, що сидить за останньою партою, встане й скаже:

- Це я мазнув стінку.

Але Петро мовчить, заховавши під партою руку.

Невже він не знає, що так чинити підло?

Запитання для обговорення:

- 1.) Дати оцінку вчинкам Петрика, Мишка.
- 2.) Що таке почуття господаря?
- 3.) Які моральні якості включає в себе це поняття?
- 4.) У чому воно виявляється?
- 5.) Чи проявляєте ви турботу про шкільне майно?
- 6.) Як ви організовуєте цю роботу?
- 7.) Чи доводилося вам бачити прояви безгосподарності й марнотратства?
- 8.) Яких збитків завдають державі такі дії і вчинки?
- 9.) Як ви їх оцінюєте?
- 10.) Яку боротьбу ви ведете з подібними явищами, з тими, хто безвідповідально ставиться до народного багатства?

Результатом обговорення має бути розуміння учнями того, як дорого обходиться державі безгосподарність, яких збитків вона завдає, усвідомлення шкідливості, неприпустимості і злочинності марнотратства.

10. Э. Успенский. «Если был бы я девчонкой»

Если был бы я девчонкой –

Я бы время не терял!

Я б на улице не прыгал,

Я б рубашки постирал.

Я бы вымыл в кухне пол,

Я бы в комнате подмел,

Перемыл бы чашки, ложки,

Сам начистил бы картошки,

Все свои игрушки сам

Я б расставил по местам!

Отчего ж я не девчонка?

Я бы маме так помог!

Мама сразу бы сказала:

- Молодчина ты, сынок!

Вопросы для обсуждения:

- 1.) Прав ли мальчик? Почему?
- 2.) Какие домашние дела ты считаешь мужскими? Какие - женскими?
- 3.) Как ты думаешь, если бы мальчик выполнил «девчоночьи дела», то:
 - а) мама смеялась бы над ним;
 - б) папа стал бы объяснять сыну, что плохо быть похожим на девчонку;
 - в) твоя версия.

11. В. Осєєва. «Погано»

Собака сердито гавкав, припадаючи на передні лапи. Прямо перед ним, притиснувшись до тину, сиділо маленьке скуйовджене кошеня. Воно широко відкрило рота й жалібно нявкало. Неподалік стояло двоє хлопців і чекали, що буде.

У вікно визирнула жінка й швидко вибігла на ганок. Вона прогнала собаку і сердито крикнула хлопчикам:

- Як вам не соромно!
- А чого соромно? Ми нічого не робили, - здивувались ті.
- Оце й погано! – гнівно відповіла жінка

Запитання для обговорення:

- 1.) Чому жінка так сказала?
- 2.) Якби ти був на місці хлопчиків, що ти зробив би?
- 3.) Робота зі словом: добери слова, які характеризують поведінку дітей.

12. В. Сухомлинський. «Мокра і суха»

У матері двоє синів – Іван і Сергій. Коли почалися літні канікули, мати сказала синам:

- Беріть, хлопці, сапи та йдіть на роботу.

Ще й сонце не сходило, збудила мати синів. Взяли вони сапи й пішли прополювати соняшники.

Увечері хлопці повернулися з роботи. В Івана мокра сорочка, у Сергія – суха.

Умилися хлопці, повечеряли. Іван ліг спати, бо завтра знову на роботу. А Сергій вийшов на подвір'я, сів собі на лавці та й сидить.

Наступного дня ще тільки хлопці на поріг, а мати вже дивиться на сорочки. В Івана – мокра, в Сергія – суха.

Сплять сини. А мати до півночі сидить над ними. Подивиться на Івана – усміхнеться, подивиться на Сергія – тяжко зітхне.

Запитання для обговорення:

- 1.) Чому мати подивиться на Івана – усміхнеться?
- 2.) Чому подивиться на Сергія – тяжко зітхне?
- 3.) Яку людину називають працювитою?
Працьовита людина не тільки знає, як виконувати ту чи іншу роботу – вона долає перешкоди на шляху до своєї мети, виховує в собі наполегливість, спритність, майстерність. Працьовита людина ніколи не відкладає виконання справи на «потім», не перекладає своїх обов'язків на інших.
- 4.) Як почуває себе людина, коли займається улюбленою справою?
- 5.) Якщо хтось у вас запитає про те, як стати працюлюбним, що б ви порадили?
- 6.) Розкажіть про роботу, виконання якої принесло вам таке задоволення, що ви до цих пір не можете її забути.
- 7.) Дискут: чи завжди працювита людина виконує улюблену роботу? Чому? Чи значить це, що робота буде виконана не досить гарно?

Працьовита людина тим і відрізняється, що навіть не дуже цікаву роботу виконує із задоволенням, розуміючи, що від цього залежить порядок у домі, і благополуччя родини, і виховання у себе потрібних людських якостей.

13.В. Сухомлинський. «Які вони бідні»

Ще й не світало, ще й ранкова зірниця не зайнялася, як батько збудив Сергійка і сказав:

— Ходімо в поле. Послухаємо жайворонкову пісню.

Сергійко швидко встав, одягся, і вони з батьком пішли в поле. Небо на сході стало рожевим, небосхил з кожною хвилиною світлів, зорі згасали. Десь з далекої ниви піднялася сіра гру дочка й понеслася в височінь. Раптом вона спалахнула, ніби вогник серед блакиті, і в ту ж хвилину Сергійко почув дивну пісню. Немов над полем хто натягнув срібну струну, і вогняна пташка, доторкаючись до неї крильцями, розсипає над степом музику.

Сергійко затамував подих. Йому спало на думку: а якби ми з татком спали — жайворонок все одно співав би?

— Татку, — тихо прошепотів Сергійко, — а ті, хто зараз сплять, не знають цієї музики?

— Не знають, — відповів батько пошепки.

— Які вони бідні...

Запитання для обговорення

- 1.) У чому полягає їхнє щастя?
- 2.) Чи можна прожити без задоволення від виконаної роботи? Без пташиного співу?
- 3.) Яким буде таке життя?
- 4.) Як ви вважаєте, чому герої оповідання відчували радість?
- 5.) Щоденник вражень: опиши власні відчуття від прочитаного оповідання

Творче завдання в групах:

- З'ясуйте, що таке щастя. Відповідь обґрунтуйте. Щастя – це...

- сенс життя
- любов
- дружба
- незалежність
- задоволення
- влада
- багатство
- удача

14. Правдива казочка

Маленькому Тарасику давно вже здавалось, що його в сім'ї люблять менш за всіх: не дозволяють самому виходити на вулицю, завжди повчають,

заставляють застилати ліжко, гратися з маленькою сестричкою. Пригадав це все Тарасик, забився в куточок і гірко заплакав.

Побачивши це, мама підійшла до сина й спитала, що сталося. Тарасик подивився на маму й крізь сльози все розповів.

Мама лагідно посміхнулася і сказала:

- Синку, подивись, ось моя рука. Це наша родина. Великий пальчик – тато, вказівний – мама, а три останні – діти. Спробуй зробити щось одним пальчиком, наприклад, візьми ложку. Можна це зробити?

- Ні, - розгублено відповів Тарасик.

- А тепер візьми ложку так, щоб було зручно. Бачиш, пальчики допомагають один одному, тому тобі легко та зручно це робити.

- Здається, зрозумів, - недовірливо сказав хлопчик. – Ось чому ми повинні допомагати один одному. Один – не впорається, а разом ми – сила! – радісно посміхнувся Тарасик, але знову щось пригадав і насупився.

- А тепер ущипни себе по черзі за кожний пальчик, - попросила мама.

- Ой, боляче! – закричав малюк.

- А який пальчик болів більше? – спитала мама.

- Однаково, всім пальчикам було боляче, - образився Тарас.

- А який пальчик ти дозволив би ще раз ущипнути? – знову спитала мама.

- Ніякий, бо всім болить!

- Тож, запам'ятай, синку, - сказала мама, - якщо ти ображаєш маму чи тата, сестричку чи братика, то боляче всім однаково. Мама і тато люблять своїх дітей, жаліють однаково, так само, як ти жалієш свої пальчики.

Мама поцілувала Тарасика й пішла.

А Тарасик ще довго лежав на ліжку, про щось думав і посміхався... Хлопчик добре зрозумів, чого хотіла навчити його мама. А ви, дітки, зрозуміли?

Запитання для обговорення:

1.) Чому Тарасик образився на маму?

2.) Як мама пояснила сину, що в родині всі повинні допомагати один одному?

3.) Як Тарасик зрозумів, що батьки люблять своїх дітей однаково?

4.) Чи були в тебе такі випадки, коли ти ображався на батьків?

5.) Як допомогла тобі казка зрозуміти, чому члени родини повинні допомагати один одному, любити й піклуватися один про одного?

6.) **Творче завдання в команді:** намалюй правила сімейних стосунків, емблему щасливої родини.

15. Хто найголовніший?

Жила-була одна родина: тато, мама, два сини та донька. Одного разу трапилась між ними суперечка. Вони стали вирішувати, хто в родині головніший: батько чи мама?

- Найголовніша в домі матуся! – сказала донечка.

- Ні, татусь! – сказав молодший син.
- А найрозумнішим був старший син. Він запитав:
- Хто пожаліє вас, коли вам буде боляче? Мама.
- Хто приготує смачний пиріг? Мама.
- Хто поцілує перед сном і побажає спокійної ночі? Теж мама.
- Тож мама – найголовніша, - підтвердила свою думку маленька сестричка.
- А хто захистить вас від небезпеки? Тато!
- Хто наловить смачної рибки? Тато!
- А хто полагодить поламану іграшку? Тато.
- То хто ж найголовніший?
- Тато! – підтвердив молодший син.
- Ось і виходить, - продовжив найрозумніший старший син, що в сім'ї однаково головні й тато, й мама, а залежимо від них – ми, їхні діти.

Завдання:

1. Читання оповідання з використання методики критичного мислення «**Передбачення**»

Після слів «А найрозумнішим був старший син...» вчитель запитує:

- Що, на вашу думку, сказав старший син?

Діти висловлюють власні думки й обов'язково обґрунтовують їх, використовуючи власний досвід.

Після читання оповідання вчитель запитує, чи погоджуються діти з доводами старшого сина? Чому?

2. **Творче завдання в команді:** змодельюй зв'язки залежності «Батьки-діти».

Наприклад,

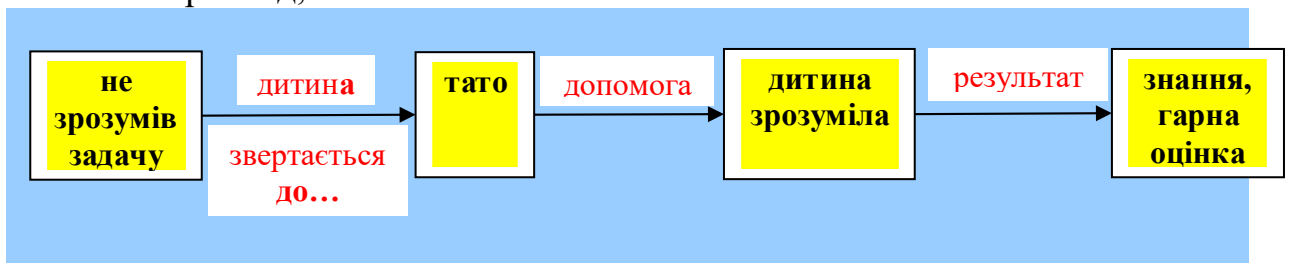

16. В. Сухомлинський. «Сива волосинка»

Маленький Михайлик побачив у косі матері три сиві волосинки.

- Мамо, у Вашій косі три сиві волосинки, - сказав Михайлик.

Мама усміхнулась і нічого не сказала. Через кілька днів Михайлик побачив у материній косі чотири сиві волосинки.

- Мамо, - сказав Михайлик здивовано, - у вашій косі чотири сиві волосинки, а було три... Чого це посивіла ще одна волосинка?

- Від болю, - відповіла мати. - Коли болить серце, тоді й сивіє волосинка...

- А від чого ж у вас боліло серце?

- Пам'ятаєш, ти поліз на високе-високе дерево? Я глянула у вікно, побачила тебе на тоненькій гілці. Серце заболіло, й волосинка посивіла.

Михайлик довго сидів задумливий, мовчазний. Потім підійшов до мами, обняв її і тихо спитав:

- Мамо, а коли я на товстій гілці сидітиму, волосинка не посивіє?

Запитання для обговорення:

- 1) Чому в мами з'явилася четверта сива волосинка?
- 2) Що зрозумів Михайлик після бесіди з мамою?
- 3) Які вчинки дітей завдають болю маминому серцю? Чому?

- грубість дитини;
- неслухняність дитини;
- бешкетування дитини;
- погані оцінки в школі;
- неповага до бабусі;
- розірвана книжка;
- забруднений одяг;
- небажання мити посуд;
- суперечки між дітьми в родині.

4.) Як ти ставишся до своєї мами? Розкажи про свої хороші й погані вчинки. Доведи, що погані вчинки впливають на здоров'я мами.

17.В. Сухомлинський. «А серце тобі нічого не наказало?»

Андрійко прийшов зі школи і побачив засмучену маму. Він поклав портфель і сів до столу. Чекає обіду.

- А тата відвезли до лікарні, - сказала мама. – Захворів наш батько.

Вона чекала, що син занепокоїться, схвилюється. Та син був спокійним, непохитним.

Мама здивовано подивилась на Андрійка.

- А нам завтра до лісу йти, - сказав Андрійко. - Завтра неділя... Учителька наказала, щоб усі прийшли до школи о сьомій годині ранку.

- І куди ж ти завтра підеш?

- До лісу... Адже учителька наказала.

- А серце тобі нічого не наказало? – запитала мама і заплакала.

Запитання для обговорення:

- 1.) Чому заплакала мама?
- 2.) Охарактеризуй хлопчика, добираючи влучні слова: **бездушний, милосердний, відповідальний, жорстокий, нечуйний, непохитний, нездатний до співчуття.**
- 3.) Як би ти вчинив на місці хлопчика?

18. Легенда. «Як мати зозулею стала»

Були собі чоловік і жінка і мали четверо дітей. Жили вони з риболовлі. Якось чоловік застудився і помер. Жінка сама ловила рибу і годувала дітей. Та незабаром і вона застудилася і злягла хвора. Лежить у постелі, а дітей і немає чим годувати. Вже й у неї пересохло в горлі, мовила тихо до дітей:

- Діточки, діточки, подайте мені води. Бо не дам собі ради, щоб підвестися самій, а пити так хочеться.

- Нема в хаті води, - одказують діти.

- Візьміть глечик, - каже мати, - підіть до річки та й наберіть води.

Одізвався старший хлопець:

- Я не маю чобіт, нехай іде сестра. Мати до дочки:

- Піди, доню, принеси мені води.

- Я не маю хустки завинутися. Нехай іде менший. Просить мати меншого сина:

- Піди, Івасику, принеси мені водички.

- Я не маю в що вдягнутися, - одказує той. Так ніхто і не приніс хворій матері води.

Пішли діти надвір, граються, а мати в хаті ледве-ледве підводиться з ліжка, обростає пір'ям. А найменший хлопчина саме вбіг у хату, бачить - мати вже стає зозулею, став гукать до брата і сестрички:

- Наша мати стає зозулькою, хоче одлетіти од нас. Скоренько біжімо по воду для неї.

Схватили діти хто що: глечик, кружечку, відро. Всі побігли до річки, набрали води і кричать навперебій:

- Мамочко, мамочко, пий воду.

А мати вже вся обросла пір'ям, стала зозулькою, одлітає од хати:

- Ку-ку, ку-ку... Пі-зно, ді-ти, пі-зно... Ку-ку, ку-ку... - І стала одлітати. А діти за нею бігли, бігли, збиваючи по грудях ноги до крові. І до цих пір у лісах, на полянах стелиться мох з червоними краплинами: то, кажуть, ті краплини крові, що стікали отоді з ніг дитячих.

А мати назавжди одцуралася рідних дітей і донині літає зозулею.

Запитання для обговорення:

- 1.) Чому мама стала зозулею? Як би ти вчинив на місці дітей?
- 2.) Розкажи, як ти ставишся до мами, до своїх рідних.
- 3.) Уяви собі дітей з цієї легенди. Якими вони були: лагідними, безсердечними, бездушними, глупими, грайливими, безвідповідальними, безпечними, жорстокими, злими, розумними.
- 4.) Сторітеллінг: розкажи історію з іншою кінцівкою

19.В. Сухомлинський. «А хто вам казку розповідає, бабусю?»

Петрик і Миколка звити, що бабуся Марія дає їм вечеряти, стелить постіль і вкладає спати.

Як покладе онуків у постіль, сідає на стільці й розповідає їм казку.

Бабусина казка заколисує маленьких онуків. Вони засинають.

А вранці прокидаються і бачать: бабуся Марія вже порається на кухні. Готує їм снідання.

Одного разу Миколка й питає:

— Бабусю, а коли ви спите?

— Як вас покладу...

- А встаєте коли?
— Як вам ще лишається три години спати.
— А хто ж вам казку розповідає, бабусю? Бабуся Марія усміхнулася й нічого не відповіла.
А Миколка думав: "Справді, хто ж розповідає бабусі казку?"

Запитання для обговорення:

- 1.) Про які обов'язки бабусі розповідається в оповіданні?
- 2.) Що з її обов'язків хлопчики могли б зробити самі?
- 3.) Як ти вважаєш, бабуся – щаслива людина? Чому?
- 4.) Робота в групах: щоб ти порадив зробити хлопцям, щоб бабуся відчувала себе ще більш щасливою? Обґрунтуй

20.В. Осєєва. «Три сини»

Дві жінки брали воду з криниці. До них підійшла третя. І старенький дідусь сів відпочити на камінчик.

Ось одна жінка каже другій:

— Мій син спритний і сильний, ніхто його не подужає.

— А мій співає, як соловейко. Ні в кого такого голосу нема, — каже друга.

А третя мовчить.

— Чому ж ти про свого сина не скажеш? — запитують у неї сусідки.

— А що казати? — мовить жінка. — Нічого в ньому особливого нема.

Набрали жінки повні відра води й пішли. А дідусь— за ними. Йдуть жінки, зупиняються. Болять руки, розпліскується вода, ломить спину. Аж раптом три хлопці вибігли.

Один через голову перевертається, колесом крутиться, — милуються жінки.

Другий пісню співає, соловейком заливається, — заслухалися жінки.

А третій до матері підбіг, узяв у неї важкі відра й поніс.

Запитують жінки в дідуса:

— Ну що? Як наші сини?

— А де ж вони? — відповідає дідусь. — Я тільки одного сина бачу!

Запитання для обговорення:

- 1.) Чому дідусь побачив лише одного сина, адже їх було троє?
- 2.) Придумай таку кінцівку оповідання, щоб дідусь сказав: «Ваши сини можна пишатися».
- 3.) Есе «Моя мама мною пишається»

21. В. Сухомлинський. «Сьома дочка»

Було у матері сім дочок. Ось поїхала одного разу мати в гості до сина, а син жив далеко-далеко. Повернулася додому аж через місяць.

Коли мати ввійшла до хати, дочки одна за одною почали говорити, як вони скучали за матір'ю.

— Я скучила за тобою, немов маківка за сонячним променем, — сказала перша дочка.

— Я ждала тебе, як суха земля жде краплину води, — промовила друга дочка.

— Я плакала за тобою, як маленьке пташеня за пташкою, — сказала третя.

— Мені тяжко було без тебе, як бджолі без квітки, — щебетала четверта.

— Ти снилась мені, як троянді сниться краплина роси, — промовила п'ята.

— Я виглядала тебе, як вишневий садок виглядає соловейка, — сказала шоста.

А сьома дочка нічого не сказала. Вона зняла з ніг матусі взуття й принесла їй води в мисці помити ноги.

Запитання для обговорення:

- 1) Доведи, що сьома дочка по-справжньому любить свою матір.
- 2) Робота в групах «Мої обов'язки»

22. В. Сухомлинський. «Чому заплакав Петрик?»

Запитання для обговорення:

- 1) Чому заплакав Петрик:
 - а) йому було шкода кришталевої вази;
 - б) бо боявся, що мама його покарає;
 - в) бо йому було соромно, що він збрехав мамі.Чи були такі випадки у твоєму житті? Як ти вчиняв?
- 3) «Крісло автора»: поміркуй та обґрунтуй:

Що краще:

 - а) збрехати, щоб не засмучувати рідних;
 - б) сказати правду, зіпсувавши мамі настрій?

23. Творче завдання «Родичі»

Дізнайся, кого з членів родини як звать?

1. Дідусь: $\begin{matrix} \text{А} & \text{ФА} \\ & \text{СІЙ} \end{matrix}$
2. Бабуся: $\begin{matrix} \text{Я} \\ \text{ДІ} \end{matrix}$
3. Мама: $\begin{matrix} \text{А} & \text{СІЯ} \\ & \text{СТА} \end{matrix}$

4. Тато : $\frac{М}{У}$
5. Синочок: і Н
6. Донечка: $\frac{ЛЯ}{ТА}$

Запитання для обговорення:

А чи знаєш ти, що колись у людей зовсім не було прізвищ. А були прізвиська, що давалися за зовнішніми ознаками. Згодом вони закріпилися як родові прізвища і стали переходити від батька до сина.

Ким наші прадіди були,
 Нам прізвища розповіли.
 Хто краяв сукні, став Кравець,
 Хто шив взуття, прозвали Швець,
 Котли виготовляв Котляр,
 А ківшик для води - Ківшар,
 Кушнір кожухи добре шив,
 А Снісар дерево різьбив,
 Для сала бодню збив Бодняр,
 Горшки виліплював Гончар.
 Для суден линви чи каната
 Робили Линники, мій брате.
 Цирульник бороди голив,
 Калачник калачі ліпив.
 Трудились з ранньої зорі
 Землі твоєї трудорі.
 Яких тільки прізвищ на світі нема:
 І Вечір, і Ранок, Мороз і Зима.

Робота в групах:

- Складіть ребуси і зашифруйте імена та прізвища членів родини одного з учнів вашої групи.

24.О. Буцень. «Новий м'яч»

Вийшла Клава у двір з новим м'ячем. Одразу до неї дівчатка підбігли.

- Давай пограємося, - кажуть.

А Клава притиснула м'яч до себе и відповідає: "Я з ним ще сама не гралася. Я тільки спробую". І почала долонею бити м'яч об землю.

Легко підстрибує м'яч. То червоний бік покаже, то синій, а то закрутиться так, що аж в очах мигтить. А дівчаткам ще дужче хочеться в м'яча погратися.

- Ну давай же, - нетерпляче просять вони.

-Я ще лівою рукою трішки пограюся, - відповідає їм Клава.

А сама і лівою, і правою грається - нікому м'яча не дає.

Постояли дівчатка, та й почали розходитися.

Раптом м'яч вислизнув з Клавиних рук і пострибав під паркан, у кущі. Кинулася Клава за ним - не догнала. Нахилилася до куща, а там кропива, кусюча така! Усю руку Клаві нажалила. Не може Клава м'яча дістати.

- Дівчатка! - за гукнула вона.-Та куди ж ви? Давайте в м'яча гратися.

А дівчатка відповідають:

- Сама тепер грайся!

Запитання для обговорення:

- 1.) Яка іграшка була у Клави?
- 2.) Що ви можете розповісти про дівчинку?
- 3.) Як себе почували дівчатка, дивлячись на Клаву?
- 4.) Коли Клава запропонувала й іншим пограти м'ячем?
- 5.) Що на це відповіли дівчатка?
- 6.) Чому вони так відповіли?
- 7.) Чого вчить це оповідання?
- 8.) Як би ви вчинили на місці Клави?
- 9.) Які ігри з м'ячем ви знаєте?

25. Повчальна казка

Якось Лисичка вирішила посварити двох давніх друзів. Зустрівши тигра, намовила, що Лев обіцявся його завтра вбити. Лева переконала, що Тигр погрожував його розірвати. Знаючи добре звички кожного, Лисичка змалювала все дуже правдоподібно. Уранці, побачивши, як Лев роззявив рота (а він лише позіхнув), Тигр накинувся на друга. І зав'язалась бійка, у якій друзі пороздирали один одного.

Лисичка не могла натішитися з того, як легко вдалось їй намовити звірів. Вирішила вона ще знайти таких же довірливих друзів. І повторила злі намовлення з двома друзями-мисливцями. Але як побачив один із них, що друг лука і стріли готує, подумав: «Він завжди так робить». І другий не повірив лисичці й не накинувся на мисливця. Не зав'язалась бійка між людьми, бо вони спочатку міркують, а потім щось роблять.

Поговорили друзі між собою, і розкрились злі наміри лисиці. Добре провчили вони хитрунку. А вам наказали: «Не слід вірити ворогові на слово!»

Запитання для обговорення:

- 1) Чому Лев і Тигр пороздирали один одного?
- 2) Чи слід було їм вірити у намовлення Лисиці?
- 3) Як варто було вчинити давнім друзям?
- 4) Через які причини серед дітей виникають конфлікти, сутички, образи, бійки? Прокоментуйте ілюстрації, прикріплені на дошці.
- 5) «Коло вибору»: що потрібно робити тоді, коли між дітьми виникли непорозуміння?

26. А. Усачов. «Пригоди маленького Чоловічка»

В одному маленькому місті жив Маленький Чоловічок. Великі люди його не помічали. Вони могли його штовхнути і не вибачитись.

Одного разу Маленький Чоловічок знайшов у своїй бібліотеці маленьку книжку, яка називалась «Декларація Прав Людини». У ній йшлося про те, що всі повинні знати свої права і ставитись один до одного з повагою. Книжка дуже сподобалась Маленькому Чоловічкові. Але в кого він не запитував, ніхто в місті не чув про Права Людини. Великі люди на диво безграмотні - подумав Маленький-Чоловічок. Це треба виправити.

І якось він вийшов на центральну площу міста з великим плакатом у руках:

УСІ ЛЮДИ НАЮДЖУЮТЬСЯ ВІЛЬНИМИ І РІВНИМИ,
УСІ МАЮТЬ ОДНАКОВІ ГІДНІСТЬ І ПРАВА.
УСІ НАДІЛЕНІ РОЗУМОМ І МАЮТЬ СТАВИТИСЬ
ОДИН ДО ОДНОГО, ЯК БРАТИ І СЕСТРИ.

Швидко навколо плаката забрались городяни.

- Що тут написано? - здивовано питали вони один в одного. Хоча Маленький Чоловічок написав усе ДУЖЕ ВЕЛИКИМИ БУКВАМИ.

- Це слова з «Декларації Прав Людини», - пояснив їм Маленький Чоловічок. - Вона написана для того, щоб усі люди знали.

- Дурниця якась написана, - заявив один Товстий Громадянин. - Люди не можуть народжуватись рівними. Я, наприклад, коли народився, важив 4 кілограми 500 грамів, а мій сусід - усього 3 кг 100 грамів, а ви...

- Слушайте! - сказав Маленький Чоловічок. - Народжуватись рівними - не значить народжуватись одного зросту й ваги. Чи однаково сильними й красивими. Народжуватись рівними, значить народжуватись людьми. Маленькими й голими. Адже ніхто не з'являвся на світ Міністром з портфелем чи Генералом з погонами.

- Добре, - сказав Товстий Громадянин. - Але чому я повинен ставитись до всіх, як до братів і сестер? Я – в сім'ї єдина дитина, і ніяких братів і сестер у мене зроду не було.

- У мене їх теж не було, - зітхнув Маленький Чоловічок. Але...

Завдання:

1. Сторітеллінг: розкажи свою версію відповіді, яка може переконати Товстого Громадянина.

27.В. Сухомлинський. «По одному ковтку - найслабшим»

Теплого червневого дня пішли третьокласники до лісу. І сталося так, що тільки один Мишко взяв пляшку води.

У лісі було жарко. Усім хотілося пити. Учителька сказала:

- Треба берегти воду. Немає близько ні струмка, ні криниці. Будемо давати воду по одному ковтку тільки найслабшим. А сильні й витримані потерплять.

Довго ходили в лісі, а потім зібралися на галявині. Слухали казку вчительки. Потім кожен розповів свою казку. Пити хотілося ще дужче. Але хіба міг хто наважитись підійти до пляшки? Адже подумують: ось найслабший! Усі кріпилися, терпіли. Про воду ніхто не згадував.

Сонце схилилося над лісом. З яру повіяло прохолодою. Уже й додому пора.

Мишко ніс пляшку води. Він запитав:

- Хто хоче пити?

Всі мовчали.

Запитання для обговорення:

- 1.) Пригадайте слова вчительки. Чому вона так сказала?
- 2.) Що відчували діти під час екскурсії?
- 4.) Чому ніхто не наважувався підійти до пляшки з водою?
- 5.) Про що це свідчить? (Про те, що всі були витримані, сильні, виховані).
- 6.) Як сказано про це в оповіданні?
- 7.) Чому ніхто з дітей не відповів на запитання Мишка, коли поверталися додому?
- 8.) Яку іншу назву можна дати оповіданню? («Найслабших немає»).
- 9.) Як би ви вчинили на місці цих дітей?

28. В. Сухомлинський. «Пробачте, діти, я запізнився»

Був холодний січневий ранок. Зривалися сніжинки. З півночі віяв холодний, пронизливий вітер.

Ми прийшли до школи на світанку. В класі було тепло. Ми роззулися й гріли ноги біля грубки.

Задзвонив дзвоник. Ми сіли на місця. Минула хвилинка, друга. Кчителя не було. Ми послали Ніну, вона в класі староста: піди в учительську, дізнайся, чому немає вчителя.

Через хвилину Ніна повернулася і сказала:

- Іван Петрович захворів. Директор школи сказав, щоб ми ішли додому.
- Ура!... – закричали ми всі, невимовно раді.
- Ура! Уроків не буде! Учитель захворів!

Раптом відчинилися двері й до класу увійшов Іван Петрович. Запорошений снігом, втомлений.

Ми завмерли від несподіванки. Сіли, нахилили голови.

Іван Петрович підступив до столу.

- Пробачте, діти, - тихо сказав він.
 - Занедужав я трохи та все ж вирішив іти до школи. Запізнився дещо.
- Він роздягся тут же, в класі. Сів за стіл, подивився на нас.

А нам соромно було підвести очі...

Запитання для обговорення:

- 1.) Чому учням було соромно підвести очі?
- 2.) Як діяли учні? Як потрібно поводитися у такому випадку?
- 3.) Як ви розумієте вислів «культура поведінки»?
- 4.) Есе «У чому виявляється культура поведінки в школі?»

29.П. Гальченко. «Мій тато»

Батько та мати поїхали з дому, а Данилко, лишившись на господарстві, до школи не пішов.

Раптом телефонний дзвінок... Данилко впізнав по голосу свою вчительку:

- Чому сьогодні Данилко не прийшов до школи?
- Тому що він захворів.
- А хто це розмовляє зі мною?
- Мій тато.

Завдання:

- 1.) Як можна назвати вчинок Данилка?
- 2.) Як, на вашу думку, оцінять вчинок Данилка учні його класу?
- 3.) Як би ви поставилися до такого учня?
- 4.) А зараз послухайте, що в народі говорять: «Краще гірка правда, ніж солодка брехня», «У правді - сила», «Правда переможе неправду», «Де честь, там і правда».
- 5.) Які ще прислів'я ви знаєте про чесність, правдивість?
- 6.) Робота в групах: складіть пам'ятку «Будь чесним і правдивим» для себе (свого товариша, молодшої сестри):
 - Говори завжди тільки правду.
 - Високо ціни «чесне слово».
 - Рости чесним і правдивим.
 - Чесні діти самі працюють, а не списують у сусіда.

30. «Ніна»

Усі неприємності Нінки почалися з того самого віку, який дорослі називають перехідним.

Усе частіше і частіше Ніна чула від матері: «Яка ти в мене незграбна!» Але хіба Ніна винна у тому, що мало не раз на два місяця матері доводилося до подолу єдиного плаття Нінки пришивати якісь зовсім немислимі рюші, щоб хоч якось подовжити його.

Найбільше Ніна не могла терпіти дивитися на себе а дзеркало - це було справжньою карою.

«Ну чому все це дісталось мені одній? Ці довжелезні ноги, худючі руки, як батоги. Нігті погризені й не мають чіткої форми. Боже мій! Мало того, що ластовиння розповзлося по всьому обличчі, то ще й ці жахливі прищі повилазили. А що за волосся! Хіба це волосся? Солома якась!

Дивлячись на себе в дзеркало, Ніна злилася жахливо, очі наповнювалися слізьми, червоніли, і від цього видовища Ніна готова була розбити ненависне дзеркало, начебто в ньому була причини всіх її нещасть.

Виходячи на вулицю, Ніна зіщулювалася, сутулилась, намагалася здаватися нижчою на зріст, ховала від перехожих очі, щоб не зустріти, як їй здавалося, глузливих поглядів. А робила вона це дарма, тому що очі в Ніни були справді чудові. Але хто їх міг бачити, якщо погляд увесь час був спрямований на носки давно вже не модних туфель.

Одного разу Ніна йшла зі школи, так само не дивлячись по сторонах.

- Ей, оглобля, подай м'яч! - почувся голос зі стадіону, де хлопчиська із сусіднього класу ганяли у футбол.

- Ну й жирафа, з першого разу не чує, - прокричав усе той же хвацький голос.

Настрій у хлопчаків був просто чудовий: завтра починаються канікули, можна нікуди не поспішати. Та ще й ця беззахисна руда курка на довгих ногах, чому б не поглузувати? Не змовляючись, вони оточили Ніну, що зупинилася, як укопана, опустивши очі.

- Ну що, королево краси, підеш зі мною сьогодні на дискотеку? - знущальним голосом проговорив усе той же хлопчисько.

- Та ти що? - вступив інший, - тобі багато честі буде. Вона одягнена від Кардена. Оце так стиль... - і смикнув Нінку за руку.

- А може, вона німа, нічого відповісти не може, - пропищав хтось позаду.

- А може - косоока, все туфлями своїми милується...

Образи все сипалися й сипалися. Тепер їм було смішно від усього, що вони бачили в Нінці. Звідки їм було знати, що вони з матір'ю два роки тому поховали батька, і мати, працюючи нянечкою в дитячому садку, ледве зводила кінці з кінцями.

Нінці було дуже боляче від образи. У мозку гарячково билася думка: «Хоч би не заплакати, бо очі знову стануть червоними, ластовиння - рудим. Хоч би витримати! І коли вже їм тільки набридне знущатися наді мною?!»

І тут начебто щось обірвалося всередині. Нінка підняла свої здивовані очі на кривдників, обвела всіх поглядом і...

Запитання для обговорення:

- 1.) Як ви думаєте, що відбулося далі?
- 2.) З боку хлопчаків це була хамська поведінка?
- 3.) Поясніть значення слова «булінг».
- 4.) «Щоденник вражень»: до чого такі невинні, на перший погляд, жарти можуть привести ображену чи скривджену людину?

31.Євген Дудар «Треба»

Я прийшов додому раніше, ніж завжди. Мама здивувалася:

- Мабуть, якимось планетою іншим боком до землі повернулася.
- Чого? - здивувався я.

- Що ти одразу після уроків додому з'явився.
- А-а-а, - сказав я. І подумав : «Чому б мені не стати зразковим? Ось дам собі слово... Вивчу уроки... Одразу ж... Тільки після цього піду гуляти...»
- Ти що знову до школи збираєшся? - спитала мама. - Книжки перебираєш.

- Ні! - Мамі не кажу нічого. - Просто складу акуратно.

Мама здивовано стиснула плечима. І поставила мені їжу.

Надворі сонячно. Горобці ганяються один за одним. Один подібний до Петька Софіяна... Петько, мабуть, уже на вулиці. І Вадим. А може, не починати з уроків?... Я ж ще не дав собі слово. А ще тільки збирався дати. І ніхто про це ще не знає. Я можу його ще переглянути. Почати не з уроків. Почати з прибирання у квартирі. Мама ось піде з обіду. Я візьмуся... Поприбираю геть усе. І спальню, і вітальню, і туалет... А поки вибіжу надвір.

Полегшено зітхнув. Ніби гора з плечей зсунулася...

Ганяємо м'яч. Вадим як фуганув – м'яч між гіллям на дереві зачепився. Петько поліз. Відчахнув гілляку. І розірвав штани.

Тут наче з-під землі виросла Петькова мама. Почала лупцювати Петька і примовляти:

- Це за штани! Це за штани!

Віддалік стояв якийсь дядько. Сказав:

- А чому ви не скажете: « За дерево! За дерево!»? Штани завтра можна купити нові. А дерево двадцять років росте.

Петькова мама і дядько почали сваритися. Ми з Вадимом пішли. Він-додому. Я сів біля будинку на лавочці.

І тут згадав, що дав собі слово поприбирати в квартирі.

А на дворі так гарно. Квіти квітнуть. Бджоли літають. Зовсім не хочеться заходити в квартиру.

«Може, сьогодні не починати перевиховуватися? Може, переглянути і це слово? Ніхто ж не знає, що я його давав. Я ж сам собі, а не по радіо. Чи в газеті.

Правильно! Почну із завтрашнього дня. З ранкової фіззарядки.»

Знову ніби скеля з плечей зсунулася.

Дивно. Одне слово, а яке воно важке...

Запитання для обговорення:

- 1.) Поміркуйте, чому слово «треба» часто виявляється таким обтяжливим?
- 2.) Оцініть себе: чи всі сімейні обов'язки ви виконуєте сумлінно?
- 3.) Чи трапляються у вас ситуації, коли давали собі слово щось зробити, а робили інакше?
- 4.) Які обов'язки ви б могли взяти на себе, щоб полегшити життя своїх близьких?

32. В. Сухомлинський «Списав задачу»

Павлик прийшов до школи стурбований. Дома він не міг розв'язати задачу. Прийшов, щоб у когось списати. Бо працювати сам не любив.

Прийшла відмінниця Зіна. Павлик попросив у неї списати, мовляв, у самого не вийшло. Зіна дала Павлику свій зошит.

Павлик почав списувати. В третій дії він помітив у Зіни помилку. Там де треба було написати 23, Зіна написала 32.

У своєму зошиті Павлик написав все правильно, а Зіні не сказав, що у неї помилка.

Наступного дня вчителька принесла зошити після перевірки.

У Павлика - «п'ять»,- сказала вчителька. - Молодець, Павлику, добре попрацював над задачею. А в тебе, Зіно, - «чотири». Помилку допустила...

Зіна зблідла. Вона глянула на Павлика. Павлик почервонів і схилив голову над партою.

Запитання для обговорення:

«Щоденні 5»

- 1.) Як ви думаєте, чому Павлик почервонів і схилив голову?
- 2.) Як треба було вчинити Павлику?
- 3.) Що б ти зробив на місці Зіни?
- 4.) Чи потрапляли ви в таку ситуацію?
- 5.) Які висновки зробили для себе?

33. Ярослав Стельмах «Нахаба»

Скінчилися раз уроки, а вчителька наша каже:

- Сашко Лісовий захворів, хто піде його провідати?

- Я! Я! Я!- посхоплювалися усі.

- Якщо ви і в нього так кричатимете, - говорить учителька, - то краще нікому не йти. Хворому потрібен спокій.

Ми запевняли її, що не галасуватимемо, вчителька відповіла, що ми молодці, але все одно сьогодні хай підуть кілька чоловік, а завтра ще кілька і післязавтра теж.

- І пам'ятайте, - закінчила вона, - хворому потрібен спокій. Дивиться, щоб він не вставав з ліжка, розважте його, як зумієте. Може, й нагодувати доведеться.

Приходимо. Лежить Сашко, горло замотане, книжку читає.

- От добре, - мама його зраділа. - У мене саме обідня перерва кінчається. Там, на кухні, суп доварюється. Ви через десять хвилин з плити його зніміть, хлопця мого нагодуйте. А я побігла.

- Ну, як тобі, - в Сашка питаємо, - нудно, мабуть, лежати?

- Та ні, - отказує Сашко. - Зовсім не нудно. Я от книжку читаю. Цікава!

Але ми вирішили, що це він так говорить, із ввічливості. Спробуй-но сам-один полежати весь день!

- Нічого, - підбадьорюємо, - ми тебе зараз розважимо. От тобі Наталка заспіває. В неї голос гарний.

- Чого це я буду співати ні з того, ні з чого?! - Наталка нам. - Може, йому й не хочеться зовсім.

- Як це не хочеться?! Ех ти, подруга ! Він же один тут. Ну, як знаєш. Тоді ми з Митьком заспіваємо.

Стали посеред кімнати , відкашлялись і давай співати. Співали – співали, аж захрипли.

- Що, - питаємо, - повеселішало тобі трохи?

- Авжеж, повеселішало, - Наталка за нього відповідає.

- Так фальшивити, то краще вже зовсім мовчати. І без ваших концертів обійдеться. Правда же, Сашко?

Сашко промовчав, але ми зрозуміли, що це він так промовчав, щоб не завдавати нам клопоту. Але про які клопоти може йти мова, коли товариш хворий!

- Давай, - Митько каже, - наш сюрприз відкриємо.

- Давай! І стали ми тут морський танок виконувати, який на святковий вечір готували. Підспівуємо собі, в долоні у такт плещемо, підборами по паркету – ух! Так добре в нас іще ніколи не виходило.

Розчервонілись обоє, вхекались, але стараємось, - для хворого ж товариша.

Чуємо дзвоник у двері. Наталка побігла відчинять. Вривається у кімнату якийсь у халаті.

- Це що за неподобство! - кричить.-Я поверхом нижче живу. У мене робота термінова, спеціально додому взяв, щоб не заважав ніхто, так ви отут казна-що виробляєте. Тупаєте по голові вже цілу годину, зосередитись неможливо!

Ми йому почали пояснювати, що прийшли провідати хворого товариша.

А він:

- Нічого собі хворий! Таке витримати – здоров'я як у слона треба мати. Припинить цей тупіт. Книжку краще почитайте!

- Ну, то придумайте щось інше, - дядько каже. - Он ви на хлопця подивитесь. Йому вже скоро млосно стане від ваших розваг.

І він пішов.

Сашко забивсь під стіну, і ми зрозуміли: йому цей дядько теж не сподобився.

- О ! - скрикнув я радісно. - Так у тебе ж магнітофон є.

- Чого ж ти мовчав! - і натиснув на вмикач.

- Зроби голосніше, - гукнув Митько. - Воно, коли голосно, завжди веселіш.

Тут Наталка стала до чогось принохуватись – і прожогом з кімнати.

Вбігає за мить.

- Ой, - кричить, - суп увесь википів і вже згорів!

Побігли ми на кухню. Справді, бачимо – в каструльці щось темне на самому дні щось залишилось, і пахне зовсім не так, як суп. Ми туди на всякий випадок води долили, але смак у нього виявився ще гіршим, ніж запах.

- Ех ви! - Наталка зітхає. - Через вас зовсім забули, що мама просила, чим тепер хворого годувати?

Стали ми харчі якісь шукати. Знайшли цукор, а чай шукали – шукали – ніде не має.

- Яка різниця? - Митько каже, - із заваркою чи без. Однакова вода, коричнева тільки. І так вип'є.

Скип'ятили воду, вкинули цукор у склянку. Приносимо Санькові:

- Пий.

Сьорбнув він трохи.

- Не хочу, - каже, - голова болить.

- Це в нього від голоду, - здогадався я. - Ми тобі зараз усі втрьох картоплі почистимо. Ти як любиш, смажену чи варену? А щоб не нудгував, включимо магнітофон.

- Не треба! - він нам якось дивно відповідає, - ніякого магнітофона, і картоплі я не хочу вашої.

- Здається, час нам уже додому, - поглянула Наталка на двері.

- Додому! - блимнув на неї Митько. - І полишити хворого товариша?

Може,

тобі заспівати? - допитується у Сашка.

- І співати не треба!

- Може, затанцювати ще разочок? Нам не тяжко.

Тут Сашко як затруситься.

- Не треба, - кричить, - мені ваших танців, і нічого не треба!

- Облиште мене! Лежала собі людина і горя не знала. У мене і так уже

- температура піднялась. Я тепер, мабуть, іще місяць лежатиму.

Тепер ми таки зрозуміли, чого він хоче, і почали вдягатись.

- Ну ти бачив таке? - мовив Митько вже надворі. - Друзі прийшли до нього, не

шкодуючи ні сил, ні часу, розважати, щоб йому сумно не було, нагодувати, а він після цього нас, можна сказати, виганяє. Не буду більше його відвідувати. Хай собі книжки читає. Нахаба, та й годі.

Запитання для обговорення:

- 1.) Чи згоден ти зі словами Митька, що Сашко нахаба?
- 2.) Про що забули діти, провідуючи хворого товариша?
- 3.) Чи буде Сашко радий іншим своїм однокласникам, які завтра прийдуть його провідати?
- 4.) Порадь, як можна виявити своє уважне ставлення до хворого? Як можна йому допомогти?
- 5.) «Крісло автора»: пригадай, як ти доглядав за хворим товаришем чи членом своєї родини.

2. Критично мислю

- завдання з використанням технології критичного мислення

1. В. Сухомлинський «Подяка»

- * «Мозковий штурм» «Бути вдячним»
- * «Передбачення за ключовими словами»: дідусь, мед, онук, подяка.

Запитання:

- Чи співпало твоє передбачення зі змістом оповідання?
- Опиши свої відчуття після того, як ти прочитав оповідання до кінця.
- Опиши своє ставлення до онука. Відповідь обґрунтуй.
- Уяви, що онук – це твій друг. Як би ти йому пояснив значення виразу «бути вдячним».
-

2. В. Сухомлинський «Склянка води»

- * «Передбачення за прислів'ям (кінцівкою)»
- * «Роби не те, що хочеться, а те, що потрібно»
- * «Реакція читача»

Запитання:

- Чому Юрія все життя мучила совість?
- Чому Юрій свого сина вчив «Роби не те, що хочеться, а те, що потрібно»?
- До яких роздумів спонукає тебе це оповідання?
- Які почуття в тебе викликав вчинок Юрія?
- Який висновок для себе ти зробив, прочитавши оповідання? Доведи, що ти правий.

3. В. Сухомлинський «Іменинний обід»

- * «Передбачення за ключовими словами»:

Велика сім'я, Ніна – найменша, бабуся – найстарша, день народження Ніни,

Іменинний обід, будь справжньою людиною.

- * Речення з відкритим кінцем.

1. У Ніни – велика сім'я, найстарша...
2. Мама запропонувала Ніні...
3. Мама відмінила іменинний обід, тому що...
4. Бути справжньою людиною – це значить...

4. «Родовідне дерево»

Прийшов Петрусь до свого однокласника Іванка в гості, а той його зі своїм дідусем познайомив. Цілий день дідусь Іванка лагодив разом з хлопцями велосипед, ще й цікаві історії розповідав. А як закінчили роботу,

пригостив хлопців медом та й спитав Петруся, як його діда звать? Петрусь почухав потилицю і сказав:

- Просто дід!

Здивувався дідусь Іванка і сказав:

- Запам'ятайте, хлопці, хто коріння не знає, той як перекотиполе. Куди вітер подме, туди й котиться. А гарні дітки знають свій рід, і батьків, і прадідів знають. Бо рід як коренисте, гіллясте дерево, а що гілка – то член роду, а що глибше коріння, то міцніше рід стоїть на землі.

*«Щоденник подвійних нотаток»

1. Проведи вертикальну лінію посередині аркуша паперу.

2. Запиши зліва те, що тебе найбільше вразило, нагадало щось із власного досвіду.

3. Праворуч прокоментуй, що примусило тебе вписати саме це речення чи епізод.

4. Дай відповіді на запитання:

- Яке висловлювання найважливіше в цьому тексті?

- Яким чином у тексті з'ясована найважливіша для кожної людини істина?

5. Казка про зірочку

* «Взаємні запитання»

1. Текст необхідно поділити на логічно закінчені частини:

1 частина: «А так хочеться бачити і чути когось поруч із собою»;

2 частина: «... От із тієї самої пори я й намагаюсь...»;

3 частина: «...Ми поруч із тобою, дорогенька! Ми тепер – одна родина.»

2. Учні вголос читають текст по частинах, потім ставлять самі запитання:

а) одне одному в парі;

б) одна пара іншій.

** Якщо думки не співпадають, учні обговорюють це.*

*«Запитання на витлумачення»:

- Коли світло Зірочки ставало тьмяним? Чому?

- Чи відчував ти себе коли-небудь самотнім? Опиши свої відчуття в таких випадках.

- Коли світло Зірочки ставало яскравим? Чому?

- Як Місяць і Зірочка допомогли тобі зрозуміти, що таке родина, яке значення вона має для людини?

- Чи зрозумів ти, що відчувають діти, які не мають родини й виховуються в дитячих будинках?

- Спробуй пояснити, чому люди повинні ставитись до таких дітей особливо (більш терпляче, з повагою, з любов'ю).

- Зроби висновок за прочитаною казкою.

5. Є. Пермяк «Для чого потрібні руки»

*Методика «Реакція читача. Думайте – процюйте в парах – обмінюйтеся думками»:

- До яких роздумів спонукає тебе це оповідання?

- Опиши почуття, які в тебе викликали відповіді онука.
- Для чого тобі потрібні руки.
- Проаналізуй останній тиждень: що корисного зробили твої руки, а руки мами(тата, бабусі, дідуся). Зроби висновок за власним аналізом.

6. Технологія «Прогнозування за назвою»

Учитель починає читати вірш Н. Григор`євої «Не ім`я людину красить».

Сперечалися ми довго,
Краще всіх чиє ім`я ?
Олександр, Іван чи Ольга,
Чи Тарас, а чи Ілля.
Біля ганку по обіді
Мій дідусь відпочивав.
Ми про це спитали діда,
Він нам ось що розказав.

- Як ви думаєте, що сказав дідусь? Чиє ім`я краще? Чому?

«Те ім`я людина носить,
Що родина їй дала
Не воно людину красить,
Красять вчинки і діла».

Запитання:

- Поясни слова дідуся. Доведи, що дідусь не помилився.
- Порівняй, чи співпала твоя думка з думкою дідуся. Для цього поміняй рядки місцями і прочитай вірш.

Хто, скажіть-от, хулігана
Лиходієм називать?
Будуть звати хуліганом,
Олександром стане звать.

А якщо хтось друзів дурить,
Так курцем його і звуть,
Хто в під`їзді нишком курить,
Дурисвіт ім`я дадуть.

Суперечка ваша марна, -
Бережіть їх з юних літ.
Імена – всі ваші гарні, -
Під кінець сказав мій дід.

*** Робота в групах «Діаграми Вена»**

- Що спільного між цим віршем і оповіданням В. Сухомлинського «Красиві діла і красиве слово»?

7. В. Сухомлинський «Списав задачу»

Павлик прийшов до школи дуже стурбований. Дома він довго сидів над задачею й не міг її розв`язати. Тепер він прийшов до школи, щоб у когось списати задачу. Бо працювати сам Павлик не любив.

Прийшла Зіна. Вона добре уміла розв`язувати задачі. Павлик запитав у неї:

- Зіно, на скільки питань задача?
- На трое, - відповіла Зіна. – А хіба ти не розв`язав?
- Не вийшла... Дай, Зіно, списати.
- Ой, Павлику, чому ж ти сам не хочеш працювати? – Запитала Зіна. Вона дала йому свій зошит. Павлик почав списувати. Списав одну дію, другу, перейшов до третьої. В третій дії він помітив у Зіни помилку. Там, де треба було написати 23, Зіна написала 32.

У своєму зошиті Павлик написав правильно, а Зіні не сказав, що у неї помилка.

Учителька збрала зошити для перевірки.

Наступного дня вона принесла зошити.

- У Павлика – п`ять, - сказала вчителька. – Молодець, Павлику, добре попрацював над задачею. А в тебе, Зіно, - чотири. Помилки припустилася.

Зіна поблідла. Вона глянула на Павлика. Павлик почервонів і схилив голову над партою.

*** «Прогнозування»**

- Спрогнозуйте, про що буде текст за даним прислів`ям: « Роби по відношенню до інших так, як би ти бажав, щоб ставилися інші до тебе».

*** «Передбачення за ключовими виразами»:**

- не міг розв`язати задачу;
- Зіна дала свій зошит;
- помітив помилку;
- Зіні не сказав;
- добре попрацював над задачею.

8.. В. Сухомлинський «Позбирай її сльози»

1. Читання вчителем 1 та 2 абзаців.

*** «Передбачення»**

- Що сказав Анатолій дівчинці?
 - Що вона відповіла?
 - Як треба поводитись, коли хтось надсміхається?
 - А як ти себе поводиш у такій ситуації?
2. Читання в парах продовження оповідання (5 абзаців):
- Що сказав Анатолій дівчинці?
 - Чи підтвердились ваші передбачення?
 - Як розвиватимуться події далі? (обговорення в групі)
3. Читання 3 частини (3 абзаци)
- Чому не міг заспокоїтись Анатолій?
 - Що сказала йому мати?

- Чи такими були ваші передбачення?

4.Оцінні висловлювання дітей.

3. Розв'язую проблеми

- *життєві ситуації*

Завдання :

- * дати оцінку вчинкам, подіям;
- * спрогнозувати розвиток подій;
- * зробити вибір, прийняти рішення

Компетентнісно орієнтований підхід визнає вирішальну роль людини в забезпеченні гармонії власного життя. Використання сучасних інновацій у навчанні молодших школярів спрямовано на формування здатності суб'єкта діяти в різних ситуаціях соціального характеру.

Компетентності, які набуває молодший школяр у процесі розв'язання ситуативних задач (життєвих ситуацій):

- здатність оцінити ситуацію;
- здатність дати оцінку вчинку, поведінки діючих осіб;
- здатність зробити правильний (такий, що не зашкоджує ні самій людині, ні соціальному оточенню) вибір;
- здатність самостійно прийняти рішення й бути за нього відповідальним.

АЛГОРИТМ РОБОТИ НАД СИТУАТИВНОЮ ЗАДАЧЕЮ

1. Слухання або самостійне читання учнями ситуативної задачі.
2. Відтворення змісту задачі за питаннями вчителя, пізніше – за питаннями самих учнів.
3. Міні-дискусія за проблемним запитанням, яке ставить учитель, пізніше – діти.
4. Планування послідовності дій щодо виходу з критичної ситуації.
5. Самостійне формулювання учнями умовиводу (висновку на основі різних суджень).

1. Дати оцінку подіям, вчинкам

1. До Оленки прийшли друзі, щоб провідати її. Вони принесли багато солодощів та маленькі подарунки. Оленка промовила : «Ну, що ви мені принесли?» Володимир подарував їй книжку. «Мені вже таку книжку бабуся подарувала. Не слід було її приносити». Остап подарував їй ведмедика. «А в мене краще є. Матуся купила». Катерина простягнула Оленці ляльку. «Ой! Мені такі не подобаються, краще б Барбі подарувала», - вигукнула Оленка.
2. Одного разу учні першого класу зібралися до театру. Настя попросила Ірину : «Давай станемо з тобою в парі!» Ірина подумала і відповіла : «Добре, тільки ти понесеш мою сумку».
3. Мама просить Оленку сходити до аптеки. За це Оленка вимагає у мами морозиво. Мама просить допомогти прибратися, а Оленка за це просить відпустити її на вулицю. Коли Оленку посоромили за її поведінку, вона була дуже здивована. «Я ж усе зробила!» - обурено відповіла вона.
4. Вулицею йшли двоє перехожих. Одному 65 років, іншому 9. У першого у руках було 5 предметів : 1 папка, 3 іграшки і 1 великий пакунок. Одна іграшка впала. «У вас упала іграшка», - закричав хлопчик. «Хіба?» - здивувався перехожий. «Звичайно, - пояснив хлопчик, - у вас було 3 іграшки, 1 папка і 1 пакунок – усього 5 речей, а тепер лишилося 4». «Я бачу, ти добре знаєш додавання й віднімання», - сказав перехожий, важко нахилиючись, щоб підняти іграшку.
5. Бабуся Олена готувала онучці чай. І замість цукру насипала солі. Ненавмисно, адже сіль і цукор схожі, а бабуся недобачає. Онучка розгнівалась, надула губки і, виливши чай, сказала : «Ти б окуляри вдягала, а то ще отруїш мене! Тепер через тебе я запізнюся на урок, бо треба чекати, доки ти нормальний чай зробиш!»
6. Юрко розбив стареньку бабусину вазу. Побачивши це, бабуся розплакалась.
- Негайно вибачся! – закричала мама.
- Ще чого! Начебто ця ваза коштовна! Сміття й годі! До того ж я ненавмисно!
– голосно заперечив син.

Почувши суперечку, з кімнати визирнув тато і, дізнавшись у чому справа, сказав :

- Ти не порізав руки? Ні? Так чого ж тоді з-за такої дрібниці влаштовувати сварку?

Мама махнула рукою й пішла дочитувати книгу. Юрко побіг на вулицю. Тато продовжував переглядати спортивний канал. А в куточку тихо зітхала бабуся, витираючи дрібні сльози хусточкою. І чого це вона плакала?..

7. Яюсь старенька мама приїхала до свого сина, який жив у великому місті. Привезла яблук, груш. Син запросив її прогулятись, привів мати до великого будинку і попросив стареньку посидіти в коридорі. Матір сиділа й чекала сина, аж доки до неї не підійшла жінка в білому халаті та не пояснила, що тепер бабуся буде жити тут, у цьому будинку для перестарілих, тому що її син написав заяву про те, що відмовляється доглядати матір... Коли ж старенька захотіла повернутися в своє село, то дізналася, що син продав її стареньку хату, і там живуть вже інші люди. Стара бабуся прожила недовго, але, помираючи, все шепотіла : «Синку, синочку»...

8. У Ганнусі дуже дружна родина. Ось сьогодні, наприклад, Ганнуся старанно вчить віршик, мама читає книгу, а тато з братом грають у карти. Бабуся місить тісто й радіє, що готує для всієї родини смачненькі пампушки та пиріжки.

- Люба бабуся, коли вже спечеться пампушка? – лагідно питає Ганнуся.

- Через хвилинку все буде готово! – посміхається старенька.

- Мені пампушку із соком! Неси скоріше! – вигукує Ганнуся.

- А мені пиріжок із чаєм! – додає мама.

- А нам несіть по 2 пиріжка! – в один голос промовляють тато і Ганнусин брат.

- З радістю, - відповідає бабуся, але чомусь сумно посміхається й зітхає.

Через кілька хвилин всі смакують пиріжками й пампушками...

У Ганнусі – дуже дружна родина, бо кожний зайнятий своєю справою... Так чи ні?

9. Мама пригостила своїх синів шоколадками. Сашко з'їв відразу і сказав: «Дякую». А Павло поділив шоколадку на шматочки і пригостив усіх інших членів родини. Сашко здивувався : «Навіщо? У бабусі – хворі зуби, тато не любить шоколад, а мама собі сама купить».

10.Якось старі батько й мати приїхали до свого сина, який жив у місті. Син запросив батьків прогулятися. Прогулюючись вулицями міста батьки часто зупинялися перепочити, бо вже і здоров'я не те, і з радості, що поруч із наймилішим сином. Наблизившись до скверу, син запропонував батькам перепочити на лаві, а сам пішов, сказавши, що купить батькам пляшку води і повернеться. Але...не повернувся. Коли старих спитали, як вони тут опинилися, батьки відповіли, що заблукали і нічого не сказали про сина. Адже їхній син займає велику посаду, тому дуже зайнятий, запевняли себе батько й мати. Їм навіть у голову не приходила думка, що син залишив їх у сквері назавжди.

11.Старенька бабуся живе разом з дочкою та онуком у багатоповерховому будинку зовсім недавно. Дочка забрала матір до себе після сильного серцевого нападу, щоб доглядати за нею. Онука Андрія дратує присутність бабусі, яка тільки й робить, що повчає його. Щоб не засмучувати маму, Андрій в її присутності поводить себе, як люблячий та дбайливий онук: і допомагає бабусі, і піклується про неї. Але як тільки мама виходить з дому, Андрій змінюється : навмисно вмикає гучно музику, насміхається над старенькою, радить їй скоріше забиратися назад у село до свиней, погрожує побити стару. Бабуся нічого про це не розповідає матері онука, бо не хоче сімейних скандалів.

12.В одного селянина був син, який дуже погано поведився. Випробувавши всі способи впливу, батько придумав ось що : він закопав перед будинком стовп і після кожної провини сина забивав цвях у цей стовп. Пройшов деякий час, і на стовпі не залишилось живого місця – весь він був уतिकаний цвяхами. Ця картина так вразила хлопчика, що він почав виправлятися. Тоді за кожний добрий вчинок батько почав витягувати по одному цвяху. І ось прийшов день, коли останній цвях було витягнуто, але на хлопчика це справило зовсім несподіване враження : він гірко заплакав.

- Чому ти плачеш? – запитав батько – Цвяхів же більше нема?

- Цвяхів-то нема, а дірки залишились, - відповів син.

13.Ігореві дуже хотілося мати власний комп'ютер. Тому він вирішив збирати гроші. Але як? Адже він ще не працює. І тоді хлопчик знайшов вихід. Він написав на аркуші, скільки коштують його послуги :

1) помити посуд – 10 грн;

- 2) сходити в магазин – 20 грн;
- 3) почистити картоплю – 10 грн;
- 4) прибрати в кімнаті – 50 грн;
- 5) подати бабусі ліки – 20 грн;
- 6) доглядати меншу сестру – 100 грн;
- 7) винести сміття – 10 грн;

Так Ігор дуже швидко назбирає грошей на комп'ютер, адже він це все робить, а будь-яка праця повинна оплачуватися! Так чи ні?

14. Петрик ціле літо працював у трудовому таборі, щоб заробити гроші на нову комп'ютерну програму. Але шкільному товаришу батька знадобилися гроші на нову моторну човен. У тата Петрика грошей, щоб виручити друга, не вистачало, тому він взяв гроші з Петрикової скриньки.

15. Іринка з сестричкою все сильніше притискаються до батареї в під'їзді. Мама на роботі, а п'яний тато не пускає їх додому, кричить, що набридло йому заробляти гроші та витратити їх на доньок. Дівчата не сперечаються, бо звикли, що, коли мами немає, то батько їх б'є й виганяє з хати. Дівчатка не розповідають про це ані мамі, ані бабусі, бо знають, що за це батько ще більше їх покарає. Вони притискаються до батареї й мріють про те, щоб тато скоріше заснув.

16. Продзвенів дзвоник, вчителька зайшла в клас і побачила, що всі діти регочуть і тикають пальцями на Петрика Іваненка.

- Що сталося? – спитала вчителька і раптом побачила, що в хлопця вистрижений чуб та синець на щоці.

- Хто це зробив? – посуворішала вчителька.

- Це батько мене покарав за те, що я вчора приніс «двійку» з географії, відповів хлопець. – Та нічого, мені не болить. А волосся виросте.

17. Коли пізно ввечері батьки повернулися з роботи, Оленка відразу їм заявила:

- Ви погані батьки, тому що не дбаєте про мене. Он в Олесі – нова сукня, в Юлі – золоті сережки, у Катрусі – нові чобітки. А у мене? Тільки й чую: хвора бабуся, хвора бабуся, треба ліки купувати.

18. Мама й тато сваряться, тато голосно кричить на маму. Дмитрику страшно й шкода маму, але хлопцю дуже хочеться поїхати з татом в цирк. Щоб задобрити тата, він починає теж кричати на маму. Тато задоволений, а мама враз замовкла...
19. Іринка повернулася зі школи, відчинила двері й побачила, що тато щось шепоче мамі на вушко, а мама радісно посміхається.
- Не хочу з вами розмовляти! – закричала Іринка. – У вас від мене є таємниці!
20. Микола дуже любить жарти, веселі оповідання, мультфільми. Любить пожартувати з товаришами. Ось, наприклад, учора йде він шкільним коридором і бачить, що його однокласник Вітя послизнувся і впав. І, видно, дуже боляче вдарився. Миколка, звичайно, засміявся та запитав : «Ну, як пройшла посадка?» Але Вітя чомусь образився та пішов.
21. Двері у тролейбусі відчинилися. І доки пасажири входили, один хлопчик прошмигнув у тролейбус і плюхнувся на вільне місце.
- Мамо! – прокричав він до молодої жінки, яка зайшла слідом, - швидше сідай!
 - Це ж треба, молодець який, як він про маму турбується. Правильно, синку, так і треба. Щастя такого сина мати, - сказала жінка, яка сиділа поруч. Але не всі дивилися на хлопчика схвально. Він під поглядами дорослих почервонів. Жінка похилого віку з важкою сумкою у руках, за яку син щасливої матері виявився спритнішим, зі смутком дивилася убік.
22. Уздовж вулиці посадили молоді деревця, Два хлопчики, граючись, почали відламувати гілки і робити шаблі для гри у мушкетерів. Це бачать старші діти і перехожі, але їх це не хвилює, бо вони зайняті грою або кудись поспішають.
- Як ви оціните бездіяльність старших дітей і перехожих?
 - Як ще може проявитися байдужість?
 - Як би ви вчинили на їх місці
23. Петрик та Миколка вранці вийшли з під'їзду, привіталися із сусідкою. Коли вдень поверталися зі школи, знов зустріли цю сусідку. Петрик сказав «Доброго дня», а Миколка промовчав.

- 24.Іванко вперше прийшов до школи. Мати підвела його до вчительки і сказала «Знайомся, Іванку, це твоя вчителька – Марія Петрівна» «Привіт», - промовив хлопчик і простягнув руку.
- 25.Коли Катруся вранці зайшла у клас, там вже була вчителька та декілька дітей. «Доброго ранку, Ніно Іванівно», - привіталася дівчинка та пішла до своєї парти.
- 26.Дівчинка крикнула перехожому : «Скажіть, як пройти до кінотеатру «Савона»?»
- 27.Дівчинка скаржиться мамі : «У школі хлопчисько такий нахаба, зве мене Настькою».
- «А ти як звеш його?» - запитала мама.
- «Я ніяк не зву, - відповіла Настя, - я йому просто кричу : «Ей, ти!»
- 28.Вечоріло. Сашко повертався додому. Раптом він почув плач. Біля стовпа стояла дівчинка років п'яти і голосно плакала, розмазуючи по обличчю сльози.
- Ти чого? – запитав Сашко.
- Я заблудилася.
- А де ти живеш?
- Біля парку.
- Це далеко від мого будинку, - подумав Сашко і пішов далі.
- 29.Під час шкільного концерту зал був переповнений. Літня жінка запізнилася і стояла біля дверей. Якась дівчинка встала, щоб дати їй місце, але невдоволено надула губи, вираз її обличчя був такий сердитий, що жінка подякувала і відмовилася сісти. А інша дівчинка сказала : «. Ось вільне місце, сідайте, вам буде тут зручно». Йдучи з концерту, перша дівчинка сміялася з подруги, якій довелося стояти цілий вечір.

2.Прогнозування розвитку подій

1. Євгенко навчається в другому класі. Після уроків його забирає зі школи бабуся. Але сьогодні Євгенко вирішив після уроків піти додому до однокласника Сашка, щоб зробити подарунки для бабусі та мамі. Євгенко хотів попередити бабусю, але вона затримувалась, а друзі не хотіли чекати. Тоді Євгенко прийняв рішення піти з друзями без дозволу, бо бабуся пробачить його, як тільки побачить красиву листівку, яку він для неї зробить своїми руками.

2. Тато й мама повертаються з роботи пізно, тому маленьку сестричку з дитячого садка забирає Петрик. Сьогодні хлопчик загрався з друзями й забув про сестру.
3. Мама попросила Олесю купити хліба, тому що повертається з роботи пізно. На вулиці було холодно, а вдома так тепло, так приємно нічого не робити, а лише дивитися мультики. Олеся подумала й вирішила, що на ніч хліб їсти шкідливо, тому не треба його й купувати. А завтра вона купить свіженького.
4. Батьки Дениса працюють до 6 годин вечора, тому хлопця залишають у групі подовженого дня. Зазвичай Денис виконує домашню роботу під час самопідготовки, але сьогодні йому виконувати завдання не хочеться, тому хлопчик приймає рішення : зроблю завдання вдома разом з татом, так буде краще!
5. На шкільній ділянці діти працювати дружно. Усі намагалися виконати роботу добре. Тарас теж старався. Але чомусь у нього не виходило швидко, і він відстав від товаришів. Ось уже майже всі учні закінчили копати свої ділянки, а Тарасу ще так багато копати. «Що ж робити? Коли ж це я встигну все скопати?» - подумав хлопчик.
6. На урок праці всі учні принесли картон – вирізувати ялинкові іграшки, а Павлик забув. Глянув навколо – всі працюють, а він без діла сидить.
7. На уроці праці учні робили іграшки для дитячого садка. Василько дуже старався і зробив гарну іграшку. Йому стало шкода віддавати її в дитячий садок. Він подумав : «Візьму її додому для братика» - і сховав іграшку в портфель. Наприкінці уроку всі учні поклали свої іграшки на стіл. Учитель полічив іграшки і сказав : «Однієї іграшки не вистачає. Хто забув здати свою іграшку?»
8. По коридору йде вчителька, в руках у неї книжки, зошити, портфель. Назустріч їй учень : «Добрий день!» - і пішов далі.
9. Вулицею йде старенька бабуся. Вона несе кошик з яблуками. Раптом кошик впав у бабусі з рук і яблука розсипалися. Назустріч їй біг хлопчик.

3. Зробити вибір, прийняти рішення

-Як вчинити, якщо :

- 1) мама і тато сваряться;
- 2) тато щось шепоче мамі на вушко;
- 3) бабуся щось ховає у свою скриньку;
- 4) мама розповідає тобі свою таємницю і просить нікому про це не говорити.

Доведи правильність своєї думки.

1. Ти маєш можливість поїхати на кілька днів відпочивати, Ти можеш взяти з собою одну людину. Кого б ти з собою взяв?
2. Ти загубив дуже дорогу для тебе річ. Кому першому ти розповіси про цю неприємність? (діагностика сім'ї).
3. Тобі й деяким іншим дали подарунки. Хтось один одержав подарунок набагато кращий за інші. Кого б ти хотів бачити на цьому місці?
4. Ось твої товариші. Вони сваряться і, як на мене, навіть б'ються. А де перебуваєш ти? Розкажи, що буде далі?
5. Товариш узяв твою іграшку без дозволу. Що ти робитимеш : будеш плакати, скаржитися, кричати, зробиш спробу відібрати, почнеш битися?
6. Мама не дозволяє тобі йти гуляти. Що ти зробиш : надуєшся, заплачеш, закричиш, підеш, не зважаючи на заборону або вчиниш щось інше?
7. Увечері ви всією родиною перебуваєте вдома. Розкажи, хто з вас чим займається

4. Як вчинити, якщо :

1. - в автобусі вас сильно штовхнули та наступили на ногу;
- ви добре виконали роботу, а вас не похвалили;
- вас запросили на день народження, а у вас немає подарунка;
- ви образилися на друга.
2. На вулиці вже сутеніє, а молодший братик зібрався погуляти.
3. Друг забув привітати тебе з днем народження.
4. Хлопчик дружив з однією дівчинкою. Вони робили уроки, поверталися разом додому. Одного разу їх почали дражнити. Більше хлопчик до дівчинки не підходив.
5. Хлопець зустрів свого товариша на вулиці, говорить :
- Передай привіт твоєму дідуся.

- Та ти що, - жахається друг, - адже ми його півроку як поховали.

5. Моделювання життєвих ситуацій

1. «Сімейні проблеми»

У житті кожної родини бувають різні проблеми, тому необхідно навчитися з гідністю їх долати.

Якщо в родині конфлікт розв'язують так, як у байці І.Крилова «Лебідь, рак і щука», то «на лад их дело не пойдет».

Учитель пропонує дітям розіграти сімейну ситуацію, але так, щоб :

- про членів родини можна було сказати «Лебідь, рак і щука»;
- про членів родини можна було сказати, що вони зможуть подолати будь-які перешкоди й негаразди.

Після розігрування життєвої ситуації, обов'язково обговорюють шляхи вирішення проблем, їх доцільність.

Тематика життєвих ситуацій

1. Син отримав третю двійку з української мови.
2. У батька неприємності на роботі.
3. Донька втратила гроші, які батьки виділили їй на сніданки, і сказала, що здала вчительці на подарунок.
4. Дідусь тяжко захворів.
5. Батьків викликають до школи через погану поведінку сина.
6. Сусідка побачила, що син сусідів забирає газети з чужої поштової скриньки, і розказала про це матері хлопця.
7. Донька вдарила однокласницю по обличчю, зламала чужу лінійку.
8. Син знайшов гаманець і приніс гроші додому.
9. Бабуся поскаржилась сусідці, що онук за відсутності батьків, ображає її.
10. Син не розмовляє з батьками, тому що вони не купують йому комп'ютер.
11. Сина привів мільйонер і сказав, що той намагався поцупити мобільний телефон.
12. Донька взяла гроші, які батьки відклали на відпустку, щоб купити їжі та ліків хворій однокласниці.
13. Донька віддала золотий ланцюжок однокласнику, щоб той давав їй списувати задачки з математики.

Приклад представлення ситуацій

<u>Син отримав третю двійку з української мови</u>	
1. Мама посварила сина, поскаржилась батькові.	1. Всі члени родини зібралися на сімейну раду й вирішили. :
2. Батько відшмагав сина, пішов до вчительки і сказав, що вчителька	* батько з'ясує в учителя причину неуспішності сина;

<p>погано вчить і даремно отримує зарплатню.</p> <p>3. Батько, повернувшись зі школи, накричав на маму за те, що вона погано доглядає дітей.</p> <p>4. Дідусь цілий вечір розповідав, як добре знав математику і українську мову.</p> <p>5. Бабуся таємно пожаліла онука й дала йому гроші на морозиво.</p>	<p>* тато, мама, бабуся по черзі будуть допомагати синові з граматики;</p> <p>* син внесе зміни у розпорядок дня так, щоб надолужити матеріал з мови, але не запустити інші предмети;</p> <p>* дідусь обійде крамниці, щоб купити сучасний довідник з української мови;</p> <p>* син кожен день буде читати й переказувати художні твори бабусі й дідусеві, щоб розвивати мовлення, збагачувати словниковий запас.</p>
---	--

Син знайшов гаманець у під'їзді, гроші приніс додому

<p>1. Бабуся зраділа і сказала, що онук – молодець.</p> <p>2. Мама накричала на бабуся й сказала, що треба шукати того, хто загубив гаманець.</p> <p>3. Тато висміяв маму за нерозумні поради та поділив гроші порівну між собою та сином.</p> <p>4. Син образився на маму, не звернув увагу на прохання бабусі дати їй трохи грошей, а разом з татом пішов витратити знайдені гроші.</p>	<p>1. Родина зібралася на сімейну раду й вирішила :</p> <p>* тато обійде сусідів і спитає, чи не загубив хто-небудь гаманець;</p> <p>* син напише об'яву й наклеїть її на вхідні двері під'їзду;</p> <p>* у разі, якщо хазяїн гаманця не знайдеться, мама переведе знайдені гроші на рахунок дитячого будинку;</p> <p>* бабуся сходить на пошту й дізнається про те, як перевести гроші на рахунок дитячого будинку.</p>
---	--

4. Ефективно спілкуюся

- комунікативні ігри
- ігри та вправи для дітей зі складнощами у спілкуванні
- невербальні засоби спілкування
- бесіди, спрямовані на ефективне спілкування дітей
- тренінги

КОМУНІКАТИВНІ ІГРИ

Мета: формування здатності до співбесіди, співпраці, співіснування, самоконтролю й самовдосконалення.

1. Жестовий гомеостат

Гомеостат (з грецької *homoios* – «подібний» і *statos* – «стан, положення») – у психології – експериментальний апарат, що дає можливість зберігати рівновагу певних показників в умовах групового виконання завдання.

Інструкція. За мою команду всі одночасно покажемо будь-яку кількість пальців:

1. Спробуємо показати однакову кількість пальців, використовували якнайменше спроб. Не підказувати, тільки уважність і спостережливість!
2. Варіант по парах.

2. Гра «Місток»

Гра спрямована на тренування взаєморозуміння дітей.

Проводимо на підлозі дві паралельні лінії на відстані 30см. Це міст, під ним далеко внизу – швидка гірська річка.

Назустріч одна одній на міст ступають по одній людині. Не користуючись мовою, необхідно зрозуміти один одного, що вам потрібно розійтися і, не наступивши при цьому на лінію, пройти кожному у своєму напрямку. Наступити на лінію – значить зірватися вниз.

Працюють діти парами зі зміною партнерів.

Відповідають на запитання: «З ким у грі почувалися надійно і впевнено?»

У грі яскраво виявляється спрямованість взаємин. Високо цінується бажання й уміння безкорисно допомагати іншим.

3. Гра «Жестові етюди»

Один з учасників показує жестами закінчену ситуацію і долучає до неї інших членів групи (наприклад, відкриває кран, миє руки, набирає воду в долоні і передає її по колу, закриває кран, отримує залишки води з іншого кінця, струшує руки). Виконаймо цей жестовий етюд.

Інший учасник виконує інші дії. Наприклад, ритуал діставання, запалювання свічки і передавання її по колу. Призначимо виконавця.

Поєднуємо дві ситуації. У проблемній ситуації виявиться той учасник, що зобов'язаний робити щось із двома предметами і продовжувати гру. Виявить кмітливість і фантазію.

4. Гра «Стати іншим»

Ви одержуєте роль і відповідаєте на будь-яке запитання від імені персонажа. Всі інші – допитливі кореспонденти радіо і телебачення, газет і журналів.

Ролі:

- переможниця конкурсу краси;
- відомий веселун, базіка;
- дуже серйозна небагатослівна людина, яка не вміє сміятися і жартувати;
- дама-академік, яка зробила важливе відкриття в науці;
- людина-маска без емоцій;
- різка, пряма людина, що не приховує свого невдоволення світом;
- привітна людина, задоволена усім світом і собою.

Гра має корекційний ефект, **удосконалює комунікативні навички**. Ролі добираються індивідуально кожному (з метою корекції поведінки). Можливі два варіанти:

1. Коли в дитині якась риса розвинута погано, їй пропонують грати людей, наділених цією рисою повною мірою (часто своїх антиподів).
2. Отримана роль має небажану рису перебільшувати до абсурду.

5. Гра «Передача – прийом»

Кожен учасник одержує окреме завдання в конверті. Наприклад, показати жестом радість, захват. Потрібно виконати завдання (передати), а ми будемо відгадувати (приймати).

При утрудненні дозволяється відкрити конверт, прочитати інструкцію і передати задану інформацію. У нашому прикладі захват виражається сплеском рук.

Мімікою не допомагати! Мовне спілкування забороняється!

Завдання для учасників.

Значення жесту:

1. Привертання уваги.
2. Дружнє ставлення.
3. Погроза.
4. Подяка.
5. Перемога.
6. Похвала.
7. Підкликання.
8. Примирення, визнання себе переможеним.

Опис.

Піднесена вгору рука з відкритою долонею.

Поплескування по плечу.

Стиснутий кулак. Рух вказівним пальцем.

Притиснута до грудей долоня. Рукостискання. Підняти руки зі зчепленими «замком» кистями.

Піднята рука зі стиснутим кулаком.

Піднятий вгору великий палець руки при стиснутому кулаку.

Рух кисті або передпліччя в напрямку до тіла.

Підняти вгору руки з відкритими долонями, зверненими до партнера.

6. Гра «Так чи ні?»

Продовжимо роботу в парі. Один з учасників виражатиме згоду або незгоду, вимовляючи для себе тільки одне слово «так» чи «ні». А партнер має якнайшвидше визначити, яке саме слово з двох ви повторювали про себе. У виграші той, кого правильно зрозуміли, і той, хто вгадав.

Усі майже безпомилково змогли визначити, коли партнер говорив «так» і коли «ні». Річ у тім, що коли ми говоримо «так», то «так» говорить усе наше тіло: воно розслаблюється, особливо це помітно з м'язів обличчя і рук.

Жест, безумовно, важливий знак спілкування. Він допомагає точніше зрозуміти іншого.

В деяких випадках (коли ми, наприклад, не знаємо мови) він може бути єдиним засобом спілкування.

7. Гра «Колір жестом»

По черзі кожен зобразить свій улюблений колір жестами. А ми будемо відгадувати. Показувати на предмети подібного кольору не можна.

8. Гра «Покажи почуття»

Інструкція. Вам відомо, що рух м'язів обличчя, що виражають внутрішній стан, називаються *мімікою*. Міміка – важливий елемент спілкування.

Зараз кожен одержить завдання зобразити мімікою дві емоції:

- гнів, чекання;
- презирство, прагнення йти на контакт;
- страждання, байдужість;
- страх, іронія;
- подив, святкування;
- радість, обурення;
- Спокій, стримане роздратування...

1. Першу з зазначених емоцій ви демонструєте усім для відгадування.

Чи легко зрозуміти один одного без слів?

2. Розділимося на пари і побудемо дзеркалом, зображуючи другу задану емоцію.

Обговоримо наші труднощі.

9. Гра «Поступися місцем»

Важливо не тільки визначити зміст інтонації співрозмовника, а й самому вибрати правильний тон.

Одному учасникові дається завдання зобразити пасажера, що не помічає нікого навколо. Він поступиться місцем, забере із сидіння портфель, тільки якщо йому захочеться.

Завдання для інших: звернутися по черзі до цього пасажера так, щоб він виконав ваше бажання.

Обговоримо, який тон переконав пасажера.

10. Гра «Приміряння ролей»

Кожний примірить три ролі – агресивну, невпевнену й впевнену в собі людину.

Зразок. Уявіть собі, що ваш знайомий забув повернути вам вашу річ (книгу, викрійку тощо).

Агресія: «Ти нарешті, принесеш мій журнал? Скільки разів можна нагадувати: я хочу його одержати завтра!»

Невпевненість: «Вибач, якщо моя викрійка тобі не потрібна, то чи не могла б ти її повернути?»

Упевненість: «Ми домовилися, що ти повернеш мені модель вчасно. Будь вдячний, якщо саме завтра ти принесеш мені її».

Ігри, що імітують події розповідей, загадок, байок, віршів, допомагають зняти психоемоційне напруження, розвинути в дітей здібності розуміти, усвідомлювати свої і чужі емоції, правильно їх виражати і повноцінно переживати, усе це стимулює емоційний стан дітей, приводить до поліпшення самопочуття і настрою.

1. Гра на володіння своїм тілом

«Долоня в долоню». Діти притискають долоньки й у такий спосіб рухаються по кімнаті, у якій можна встановити різні перешкоди, які пара має подолати. Це можуть бути стілець або стіл. У грі можуть брати участь пари: дорослий – дитина.

«Неіснуюча тварина» - дитина вгадує тварину, якої насправді не існує. Потім вона має зобразити цю тварину, пройти, як ця тварина. Зображення відбувається під музику. Інші діти вгадують, яка це тварина: весела чи сумна, добра чи зла тощо.

2. Гра на довіру

«Сліпий і поводитир». Вправа в парах. Один з учасників – «сліпий», інший – його «поводир», кожен має провести «сліпого» через різні перешкоди, що створені задалегідь (меблі, столи, стільці, також перешкодою можуть бути інші люди). У «сліпого» зав'язані очі. Мета: «поводир» має провести його так, щоб той не спіткнувся, не впав, не забився. Гра сприяє розвитку довіри. Після гри обговорити її, що почували, будучи «сліпим» і «поводирем», чи було затишно в цих ролях.

ІГРИ І ВПРАВИ ДЛЯ ДІТЕЙ ЗІ СКЛАДНОЩАМИ У СПІЛКУВАННІ

1. «На що схожий настрій?»

Учасники гри по черзі говорять, на яку пору року, природне явище, погоду схожий їхній сьогоднішній настрій. Почати порівняння краще дорослому: «Мій настрій схожий на білу пухнату хмарину в спокійному блакитному небі, а твій?» Вправа проводиться по колу. Дорослий узагальнює – який сьогодні у всієї групи настрій: сумний, веселий, смішний, злий тощо. Інтерпретуючи відповіді дітей, врахуйте, що погана погода, холод, дощ, похмура або агресивні елементи свідчать про емоційне неблагополуччя.

2. «Дружба починається з усмішки...»

Ті, хто сидить у колі, беруться за руки, дивляться сусідові в очі і мовчки дарують йому по черзі добру усмішку.

3. «Добра тварина»

Учасники стають у коло і беруться за руки. Ведучий тихим голосом говорить: «Ми – одна велика і добра тварина. Давайте послухаємо, як вона дихає!» Усі прислухаються до свого подиху, подиху сусідів. «А тепер подихаємо разом!». Вдих – усі роблять крок уперед. Видих – усі роблять крок назад. Вдих – усі роблять 2 кроки вперед, видих – усі роблять 2 кроки назад. «Так не тільки дихає тварина, так само чітко і рівно б'ється її велике добре серце. Стукіт – крок уперед, стукіт – крок назад тощо.

4. «Компліменти»

Сидячи в колі, усі беруться за руки. Дивлячись в очі сусіду, треба сказати йому кілька добрих слів, за щось похвалити. Інший киває головою і говорить: «Спасибі, мені дуже приємно!» Потім він дарує комплімент своєму сусідові, вправа проводиться по колу.

Попередження:

1. Деякі діти не можуть сказати комплімент, їм необхідно допомогти. Можна замість похвали просто сказати «смачне», «солодке», «молочне» слово.
2. Якщо дитині складно зробити комплімент, не чекайте, коли засумує її сусід, скажіть комплімент самі.

5. «Дракон»

Гравці стають у лінію, тримаючись за плечі. Перший учасник – «голова», останній – «хвіст» дракона. «Голова» повинна дотягтися до «хвоста» і торкнутися його. «Тіло» дракона суцільне. Як тільки «голова» схопила «хвіст», вона стає «хвостом». Гра продовжується доти, доки кожен учасник не побуває в двох ролях.

6. «Складаємо історію»

Ведучий починає історію: «Жили собі...», наступний учасник продовжує, і так далі по колу. Коли черга знову доходить до ведучого, він направляє сюжет історії, робить осмисленим, вправа триває.

7. «Рукавичка»

Для гри потрібні вирізані з паперу рукавички, кількість пар дорівнює кількості пар учасників гри. Ведучий розкидає рукавички з однаковим орнаментом, (але не розфарбованим) по приміщенню. Діти ходять по залу. Відшукують свою «пару», відходять у куточок і за допомогою трьох олівців різного кольору намагаються якнайшвидше однаково розфарбувати рукавички.

Зауваження: ведучий спостерігає, як організують спільну роботу пари, як ділять олівці, як при цьому домовляються. Переможців вітають.

8. «Секрет»

Усім учасникам ведучий роздає по «секрету» із красивої скриньки (гудзик, намистинку, брошку, старий годинник тощо), кладе в долоньку і затискає кулачок. Учасники ходять по приміщенню і знаходять спроби умовити кожного показати йому свій секрет.

Зауваження: ведучий стежить за процесом обміну секретами, допомагає боязким знайти спільну мову з кожним учасником.

9. «Знайди друга»

Вправа виконується серед дітей. Одній половині зав'язують очі, дають можливість походити по приміщенню і пропонують знайти впізнати інших. Довідатися можна за допомогою рук, обмацуючи волосся, одяг, руки. Потім, коли друга знайдено, гравці міняються ролями.

10. «Вітер дме на...»

Зі словами «Вітер дме на...» ведучий починає гру. Щоб учасники гри побільше довідалися про інших, запитання можуть бути такими: «Вітер дме на того, у кого світле волосся» - усі світловолосі збираються в одну купку, «Вітер дме на того, у кого... є сестра», «хто любить тварин», «хто багато плаче», «у кого немає друзів» тощо.

Ведучого необхідно змінювати, даючи можливість кожному запитувати учасників.

БЕСІДИ, СПРЯМОВАНІ НА ЕФЕКТИВНЕ СПІЛКУВАННЯ ДІТЕЙ

Наприклад, «Кого ми називаємо добрим (чесним, ввічливим тощо). Разом з дітьми виробляють правила того, як розвинути в собі ці якості.

1) Доброта.

Правила доброти:

- допомагати слабким, маленьким, хворим, старим, знедоленим;
- пробачати помилки інших;
- не заздрити;
- жаліти інших.

2) Чесність. Теми: «Чи складно бути чесним?», «Як дотриматися свого слова?» тощо.

Правила чесності:

- сказав – зроби;
- не впевнений – не обіцяй;
- помилився – зізнайся;
- забув – попроси пробачення;
- говори те, що думаєш;
- не можеш сказати правду – поясни чому;
- не видавай чужу таємницю.

3) Ввічливість.

Правила ввічливості:

- це вміння поводитися так, щоб іншим було приємно з тобою;
- будь завжди привітний: вітайся при зустрічі, дякуй за допомогу, ідучи – попрощайся;
- не змушуй про себе хвилюватися;
- не вередуй, не гарячкуй. Твій каприз може зіпсувати настрій іншим.

НЕВЕРБАЛЬНІ ЗАСОБИ СПІЛКУВАННЯ

Подарунок: жестами, мімікою показувати, який подарунок «дарують». Усі вгадують, який.

Повідомлення: повідомити жестами, повідомлення слід вгадати.

1. Вправа «Передача почуттів»

Усі стають у шеренгу, перший повертається до другого і передає йому мімікою почуття (радість, гнів, сум, подив тощо), другий має передати наступному це саме почуття. В останнього запитують, яке почуття він отримав, і порівнюють з тим, яке почуття було передано спочатку і як кожний розумів отримане ним почуття.

(Невербальне спілкування)

2. Вправа «Інтерв'ю»

Дві групи: 1 – журналісти, що беруть інтерв'ю, 2 – кожен вибирає, ким він буде, чю роль візьме (спортсмен, боксер тощо). Він має відповідати на запитання журналістів.

Обговорення: чи легко спілкуватися від імені іншого?

3. Вправа «Спілкування без слів»

Інструкція: вправа виконується мовчки. Учасники стають у два кола обличчям один до одного. Зовнішнє і внутрішнє коло рухаються в протилежні боки. Ті, що опинилися навпроти один одного, утворюють пару. Ведучий просить їх:

- Заплющте очі і привітайтеся за допомогою рук.
- Відкрити очі і рухатися далі. Знову по команді утворюються пари, що одержують завдання.
- Покладіть руки на плечі один одному, подивіться протягом хвилини в очі партнерові, посміхніться, відпустіть руки і починайте рухатися далі.
- «Стоп»: помиритися руками.

- Висловіть підтримку за допомогою рук.
- Попрощайтеся.

Після вправи учасники обмінюються почуттями.

4. Вправа «Мої сильні сторони»

Інструкція: усі сідають у коло. Кожен член групи повинен розповісти про свої сильні сторони, про те, що він любить, цінує в собі, про те, що дає йому почуття внутрішньої впевненості і довіри до себе. Важливо, щоб він не применшував своїх переваг, не критикував себе, не говорив про свої помилки і недоліки (ця вправа спрямована на уміння позитивно мислити про себе і чітко викладати свої думки).

5. «Спілкування без слів»

Дітям пропонується сказати щось жестами, уявивши, що вони відділені склом, через яке не проникають звуки. Тему можна запропонувати, наприклад: «Ти забув надягти шапку, а на вулиці дуже холодно», «Принеси мені склянку води, я хочу пити». Після гри з'ясувати, наскільки точно діти зрозуміли один одного.

Гра спрямована на розвиток уміння передавати думки і почуття за допомогою міміки і виразних рухів.

6. «Способи підвищення настрою»

- Усміхнутися собі в дзеркало;
- спробувати розсміятися;
- зробити добру справу іншому;
- згадати про щось хороше;
- намалювати собі картинку тощо.

7. «Психологічний автопортрет»

Діти по черзі намагаються назвати якнайбільше відповідей на запитання: «Хто я?» Для опису себе використовуються характеристики, риси, інтереси і почуття, кожне речення починається із займенника «Я». Наприклад, «Я – дівчинка», «Я – людина, що займається спортом», «Я – хороша людина». Ця гра дає дітям можливість подивитися на себе з боку.

5. Розвиваю власний емоційний інтелект

- ігри та вправи на зниження агресії та ослаблення негативних емоцій
- вправи на розвиток уміння відчувати настрій та співчувати іншим

ІГРИ І ВПРАВИ НА ЗНИЖЕННЯ АГРЕСІЇ ТА ОСЛАБЛЕННЯ НЕГАТИВНИХ ЕМОЦІЙ.

1. «Іди, злість, іди!»

Гравці лягають на килим по колу. Між ними подушки. Закривши очі, вони починають бити ногами по підлозі, а руками по подушках з голосним лементом: «Іди злість, іди!» Вправа продовжується 3 хвилини, потім учасники по команді дорослого лягають у позу «зірки», широко розсунувши ноги і руки, і спокійно лежать, слухаючи музику 3 хвилини.

Застереження: стежте, щоб, вдаряючи руками по подушці, діти не били по руках сусіда.

МЕТОДИ САМОРЕГУЛЯЦІЇ ТА ЗНЯТТЯ ЕМОЦІЙНОГО НАПРУЖЕННЯ У ДІТЕЙ

1. «Ти – лев!»

«Заплющ очі, уяви лева – царя звірів, сильного, могутнього, впевненого в собі, спокійного і мудрого. Він красивий і стриманий, гордий і вільний. Цього лева звать, як тебе, у нього твоє ім'я, твої очі, твої руки, ноги, тіло. Лев – це ти!»

2. «Скинь утому»

«Підведися, розстав широко ноги, зігни їх у колінах, зігни тіло і вільно опусти руки, розправ пальці, схили голову до грудей, відкрий рот. Злегка покачайся в боки, вперед, назад. А зараз різко трусни головою, руками, ногами, тілом. Ти струсив всю втому, повтори ще».

3. «Заряд бадьорості»

«Сядь вільно. Витягни вперед руки і приготуй два пальчики: великий і вказівний. Візьмися ними за кінчики вух – один зверху, інший знизу вушка. Помасажуй вушка: «Вушка, вушка чують все!» (10 разів в одну сторону і 10 в іншу). А тепер опусти руки. Приготуй вказівний палець, витягни руку і постав його між бровами над носом. Помасажуй цю точку зі словами: «Прокидайся, третє око!» Склади пальці рук у жменьку, знайди внизу шиї ямку, поклади туди руку зі словами: «Я дихаю, дихаю, дихаю!» - помасажуй ямку 10 разів в одну сторону і 10 разів в іншу. Молодець! Ти бачиш, чуєш, відчуваєш!»

Застереження: дорослий стежить за силою натиску на важливі точки життєдіяльності і правильністю знаходження точок.

4. «Дихай і думай красиво»

«Коли ти хвилюєшся, спробуй красиво і спокійно дихати. Заплющ очі, глибоко вдихни:

- подумки скажи: «Я – лев» - видихни, вдихни;
- скажи: «Я – птах», видихни, вдихни;

- скажи: «Я – камінь» - видихни, вдихни;
- скажи: «Я – квітка» - видихни, вдихни;
- скажи: «Я спокійний» - видихни. Ти справді заспокоїшся.»

5. «Врятуй пташеня»

«Уяви, що в тебе в руках маленьке безпомічне пташеня. Витягни руки долонями ввєрх. А тепер зігрій його, повільно, по одному пальчику склади долоні, сховай в них пташеня, подихай на нього, зігріваючи своїм рівним, спокійним подихом, приклади долоні до своїх грудей, віддай пташеняті доброту свого серця і подиху. А тепер розкрий долоні і ти побачиш, що пташеня радісно злетіло, посміхнися йому і не сумуй, він ще прилетить до тебе!»

6. «Сонячний зайчик»

Сонячний зайчик зазирнув тобі в очі. Заплющ їх. Він побіг далі по обличчю, ніжно погладь його долонями: на чолі, на носі, на ротику, на щічках, на підборідді, погладжуй акуратно, щоб не злякати, голову, шию, животик, руки, ноги, він забрався за виворіт – погладь його і там. Він не бешкетник – він любить і пестить тебе, а ти погладь його і подружися з ним.

7. «Зламана лялька»

«Іноді іграшки ламаються, але їм можна допомогти. Зобрази ляльку, у якої обірвалися мотузочки, що тримають голову, шию, руки, тіло, ноги. Вона вся «розбовталася», з нею не хочуть гратися, потруси всіма розламаними частинами одночасно. А зараз збирай мотузочки – повільно, обережно з'єднай голову і шию, випрям їх, тепер розправ плечі й закріпи руки, подихай рівно і глибоко – і на місці буде тулуб, випрям ноги. Усе – ти сам полагодив ляльку, тепер вона знову красива, з нею всі хочуть гратися!»

ВПРАВИ НА РОЗВИТОК УМІННЯ ВІДЧУВАТИ НАСТРІЙ І СПІВЧУВАТИ ІНШИМ

1. «Фотографія»

Розгляньте з дитиною свій сімейний альбом. Показуючи фотографії її самої і близьких, розпитуйте, який настрій був у них при цьому, що вони відчували: подив, переляк, радість, смуток тощо. Там, де дитині складно, допоможіть їй, розкажіть про ситуації, коли було зроблено фотографію. Вправа дає змогу дитині розвивати розуміння почуттів і емоцій, зміцнює сімейні зв'язки.

2. «Тренуємо емоції»

Попросіть дитину:

1. Насупитися, як:
 - осіння хмара;
 - розсерджена людина;

- зла чарівниця.
2. Усміхнутися, як:
 - кіт на сонце;
 - саме сонце;
 - Буратіно;
 - хитра лисиця;
 - радісна дитина;
 - ніби ти побачив чудо.
 3. Посердитися, як:
 - дитина, в якої забрали морозиво;
 - два барани на мосту;
 - людина, яку вдарили.
 4. Злякатися, як:
 - дитина, що загубилася в лісі;
 - заєць, що побачив вовка;
 - кошеня, на якого гавкає собака.
 5. Втомитися, як:
 - батько після роботи;
 - людина, що підняла важкий вантаж;
 - мураха, що притягнула велику муху.
 6. Відпочити, як:
 - турист, який зняв важкий рюкзак;
 - дитина, яка багато працювала, але допомагала мамі;
 - як втомлений воїн після перемоги.

3. Вправа «Ромашка»

Інструкція: 5 – 6 стільців у центрі. 5 – 6 стільців у зовнішньому колі – «пелюстки». Учасники розсаджуються по стільцях.

Завдання:

- подивитися один одному в очі;
- учасники говорять один одному про те, що вони бачать в інших (одяг, зачіску, усмішку тощо);
- учасники попарно намагаються здогадатися і розповісти один одному, якими вони були у дитинстві, відповісти, наскільки це так;
- учасники попарно кажуть, що між ними спільного;
- визначити, чим ми відрізняємося один від одного: інтересами, характером, поведінкою тощо.

4. «Контакт масок»

7 карток: увічливість, агресія, згідливість, доброзичливість, байдужість, зрозумілість. Показати, іншим – вгадати. Можна розіграти ситуацію.

6. Рефлексую

- ігри та вправи на підвищення впевненості в собі
- альтернативні завдання та ігри

ІГРИ ТА ВПРАВИ НА ПІДВИЩЕННЯ ВПЕВНЕНОСТІ В СОБІ

1. «Кораблик»

Необхідна невелика ковдра. Кількість гравців – мінімум 2 дорослих і дитина (або 5 – 6 дітей). Ковдра - це корабель, красивий вітрильник. Діти - матроси . Одна дитина - капітан. Капітан любить свій корабель і вірить у своїх матросів. Грою керує дорослий. Він пояснює капітану завдання – бути в центрі корабля, у момент сильної бурі він має гучним голосом дати матросам команду: «Кинути якір!», або « Стоп машина!», або «Усі наверх!», щоб врятувати корабель і матросів. Потім матроси беруться за краї ковдри і починають повільно розгойдувати корабель. По команді ведучого «Буря !» хитавиця підсилюється. Капітанові нагадують про його завдання. Як тільки він гучним голосом прокричить команди, «корабель» спокійно опускається на підлогу, капітанові усі тиснуть руку і хвалять його.

2. «Гармонійний танець»

У грі беруть участь двоє. Один закриває очі (краще надягти пов'язку). Стають один напроти одного, легко торкаються долонями. Звучить плавна музика. Ведучий робить плавні рухи руками, тілом, присідає, злегка відходить убік, уперед, назад. Слід повторювати рухи ведучих.

Попередження: не допустити зміни ролей, тобто учасник не повинен вести ведучого. Можна дозволити дитині виконувати вправу спочатку з відкритими очима.

3. «Намалюй свій страх, подолай його»

До вправи бажано поговорити з дитиною: «Чого ти боїшся, коли тобі буває страшно, чи було таке, коли ти сильно злякався». Потім дитині пропонують намалювати те, чого вона боїться. Необхідний великий аркуш паперу, олівці або фарби. Після малювання ще раз поговоріть, чого ж конкретно дитина боїться. Потім візьміть ножиці і попросіть дитину розрізати «страх» на дрібні шматочки, а дрібні – ще на дрібніші, допоможіть дитині в цьому. Коли страх розсипається на малюсінькі шматочки, покажіть дитині, що тепер його зібрати неможливо. Загорніть ці дрібні шматочки у великий папір, підійдіть до смітника і викиньте туди, потім з дитиною сходіть і викинете все сміття – воно вам не потрібно, його відвезуть, спалять, а разом зі сміттям спалять і «страх», і більше його ніколи не буде.

Зауваження: повторіть вправу через 1 – 2 тижні. Подивіться, що змінилося в зображенні страху (колір, сюжет, композиція), і робіть це до того моменту, поки не побачите здивований вираз обличчя дитини у відповідь на прохання: «Намалюй свій страх».

4. «Художники – натуралісти»

Для виконання цього завдання батьки теж повинні попрацювати над своїми страхами й упередженнями.

Візьміть великий аркуш білого паперу або шматок старої шпалери і покладіть на клейонку або газети. Перед гравцями поставте блюдця з рідкими фарбами. Дозвольте собі і дитині малювати не пензликами, а пальцями, кулачками, долоньками, ліктями, ногами, щічками, носиком. Сюжет малюнка можна вибрати кожному: «Падає листя», «Сліди невидимих звірів», «Фантастична планета», «різнобарвна мозаїка» тощо.

Зауваження: після вправи бажано добре помитися, згадуючи те відчуття свободи і радості, яке всі відчули.

Добре проводити цю справу перед купанням і всім разом відмивати один одного.

5. «Дизайнери»

Для гри необхідні тюбики губної помади. Грати можна всією родиною і з друзями дитини. Кожний одержує по тюбику і йому дозволяється підійти до будь-якого учасника і «прикрасити» його обличчя, руки, ноги. У результаті гри ви побачите зовсім інших гравців.

Стежте, щоб «прикрашали» всіх, не забувайте дозволяти «прикрашати» себе.

Порада: після гри добре відмийтеся.

6. «Маски»

Мінімальна кількість учасників – 2, але чим більше, тим цікавіша й корисніша гра. Необхідна фарба і папір, липка стрічка. На папері малюють страшні маски, потім кожен учасник примірює собі кожну, залишається в ній якийсь час, можна потанцювати «дикі танці», побігати, поганятися один за одним. Потім відбувається ритуал зняття масок, усі беруться за руки, усміхаються один одному, можна плавно потанцювати.

Порада: щоб закріпити маски на обличчі, краще використовувати липку стрічку або пластир.

7. «Розкажи про свій страх»

Мінімальна кількість учасників – 2, чим більше, тим продуктивніше вправа. У тісному довірчому колі дорослий розповідає про дитячі страхи: «А от коли я був таким, як ти, то...» Потім ставить запитання: «А у вас було таке?», «Хто чого боїться?» Діти за бажанням розповідають про ситуації, коли їм було страшно.

Ведучий щоразу просить піднести руку тих, в кого було щось схоже.

Застереження: стежте, щоб сюжети розповідей були несхожими, обговоріть усі можливі дитячі страхи: темряви, самотності, смерті, чужих людей, тварин, злих казкових героїв тощо.

8. «Чарівне люстерко»

Мета: формувати здатність до самопізнання, усвідомлення своєї несхожості з іншими людьми.

Учитель пропонує дітям подивитись у дзеркало і відверто відповісти на запитання:

1. Ти подобаєшся собі?
2. Як тебе пестливо називають мама або бабуся?
3. Проспівай своє пестливе ім'я й відтвори його долоньками.
4. Скільки тобі років?
5. Якого кольору твої очі? Волосся?
6. Який у тебе зараз настрій?
7. Яке слово найкраще передає твою вдачу: веселий, сумний, добрий, сміливий, дужий, вродливий?
8. Що тобі найбільше подобається робити: слухати, їсти, допомагати, малювати, бігати, співати, чимось ділитися, радіти,
9. Яка гра подобається тобі найбільше?
10. Яку іграшку ти береш із собою в країну сну?
11. Назви імена своїх друзів.
12. Яких казкових героїв ти любиш найбільше?
13. Як ти турбуєшся про себе?
14. Ти любиш мріяти? Про що ти мрієш?
15. Що в тобі є особливого?

9. «Яким я був, є та буду»

Мета: усвідомлення дитиною себе в минулому, в теперішньому, в майбутньому.

Вправа проводиться в 3 етапи.

I етап: Усвідомлення себе в минулому

Бесіда:

- Скільки тобі років?
- Ти вже дорослий чи маленький?

Завдання: намалювати себе в минулому.

II етап. Усвідомлення себе в теперішньому

- Чи може дитина залишатися такою, якою народилася ?
- Що ти вмів маленьким?
- Що ти вмієш тепер робити самостійно?
- Що можеш розповісти про себе?(Що любиш їсти; що любиш розглядати або читати; які ігри подобаються; чого боїшся ; про що мрієш)
- Чим ти відрізняєшся від себе малого,
- Що тобі подобається в собі, а що – ні?

Завдання: намалювати себе таким, який є зараз

III етап. Усвідомлення себе в майбутньому.

- Розкажи про себе – першокласника.

- Чи будеш ти далі змінюватись?
- Чи хочеться тобі дорослішати? Чому,
- Ким ти хочеш стати?
- Де будеш жити? З ким?

Завдання: намалювати себе таким, яким хочете бути колись, у майбутньому.

10. «Ми схожі, ми-різні»

Учитель пропонує обрати собі партнера, з яким учень буде виконувати завдання.

За певний час діти повинні обговорити, чим вони схожі, якими рисами відрізняються.

Якщо діти вміють писати, можна запропонувати їм заповнити «Діаграми Вена»

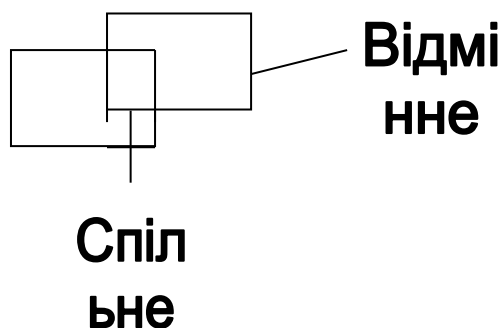

11. «Таких, як я, більше немає»

Діти сідають у коло, разом проговорюють вірш:

Спільного у нас багато,
та не треба забувати:
кожен має особливе.

Ми не схожі – це важливо!

Далі учні по черзі відповідають на запитання «Хто я?». Для опису використовують характеристики, які не повинні повторюватись. Якщо учень повторив свою або чужу характеристику, він вибуває з гри, але залишається на своєму місці. Перемагає той, хто розкаже про себе найбільше.

Наприклад, коло з 3 учасників:

1 учень: - «Я – красивий»

2 учень :- «Я- дівчинка»

3 учень: - «Я- школяр»

1 учень:- « Я- людина, що грає в футбол»

2 учень: «Я- чемна»

3 учень: «Я- працьовитий» тощо.

12.«Зоопарк»

Учні перетворюються на тих тварин, на яких вони вважають себе схожими. Потім по черзі зображують «свою тваринку», а інші відгадують за якою рисою учень ототожнив себе з тією чи іншою тваринкою.

13.«Чарівна скринька»

Мета: вчити розповідати про себе.

Дитині пропонується розповісти про ту людину, чия фотографія лежить у чарівній скриньці, а інші мають впізнати цю дитину за описом.

Учень відкриває скриньку, а там – люстерко, тому він змушений опII.

14.«Докажи словечко»

Мета: усвідомлення родинних зв'язків.

- Підемо, синку, працювати, - промовляє до мене ... (тато)
- Стрибає в школі дівчора, а серед них моя ... (сестра)
- Завжди зустріти мене радий мій любий старший ... (братик)
- Сумлінно буду працювати, як роблять ... (батько й мати)
- Завжди радію і сміюся, як приїздить моя ... (бабуся)

15. Альтернативна гра «Тік – Так»

Мета: формування здатності робити вибір, формулювати первинні оцінні судження, обґрунтовувати думку з власної позиції.

Учитель читає твердження, учні хором відповідають.

У разі згоди: «Тік – Так, це так!»

У разі незгоди: «Тік – Так, це не так!»

Бажано, щоб діти сиділи в колі. Під час гри вчитель дає одному з учнів уявний мікрофон і пропонує дати оцінку, пояснення, обґрунтування тієї чи іншої відповіді.

1. У родині всі повинні найбільше любити й жаліти тільки тебе, бо ти – маленький.
2. Батьки не повинні просити тебе полити квіти, помити посуд, бо це – порушення права дитини на відпочинок.
3. Твій обов'язок – це добре вчитися, всі інші обов'язки члени родини мають розподілити між собою.
4. Ти ніколи при сторонніх людях не покажеш, що любиш бабуся (не подаєш їй чобітки, не поцілуєш при зустрічі, не побажаєш чогось приємного), бо сторонні люди вважатимуть тебе «малюком».

5. Інколи ти робиш погані вчинки, що засмучують рідних. Але щоразу, щоб не псувати їм настрій, обіцяєш більше цього не робити, хоча знаєш, що не дотримаєшся слова.
6. Незнання повного імені своїх батьків – це неповага до них.
7. У сімейних стосунках головне – це довіра, а не «красиві» обіцянки.
8. Ти маєш право кричати на інших членів родини, якщо вони не згодні з тобою, бо так вони скоріше погодяться з тобою.
9. Члени родини мають рівні права, всі проблеми розв'язують спільно у спокійній обстановці.
10. Ти - рівноправний член сім'ї, але ти завжди прислухаєшся до думки дорослих, бо вони старші й розумніші.

Сюжетно-рольові ігри

На початку такої гри діти обов'язково моделюють поведінку членів родини, а потім розігрують сюжет.

Після гри обговорюються позитивні й негативні дії, вчинки учасників.

Тематика:

1. «Тато фарбує кран»
2. «У дідуся болить спина»
3. «До мами прийшла давня подруга»
4. «У тата день народження»
5. «Я вмю доглядати молодшого братика»

«Дискусія»

Мета: навчити учнів висловлювати власну думку, толерантно ставитись до думок інших; розуміти родинні зв'язки, залежність стосунків у сім'ї від вчинків кожного члена родини.

Завдання:

- Доведіть та обґрунтуйте, що:

- стосунки між членами родини впливають на настрій і здоров'я всієї родини;
- у великій родині діти є більш дружними й працьовитими;
- вчинки, ставлення батьків до інших членів родини впливають на сімейний клімат;
- шкідливі звички руйнують сім'ю

Учням пропонується об'єднатися в групи (команди) однодумців.

Скажи своє слово

Мета: навчити дітей мати свою точку зору на ту чи іншу ситуацію, давати оцінку подіям, вчинкам; збагачувати знання дітей народознавчим матеріалом.

Завдання:

Чому і коли так говорять? Наведи приклади з життя. Побудуй зв'язки залежності між сімейним вихованням й якостям людини.

- Яка сім'я, такий і я.
- Які батьки, такі й діти.
- Який дуб, такий тин; який батько, такий син.
- Який куш, така й калина, яка мати, така й дитина.
- Яблуко від яблуні далеко не падає.

Рольова гра « Батьки й діти »

1.Обрання групою дітей однієї із наведених ситуацій:

- хвороба когось із членів родини;
- улюблене заняття;
- прибирання квартири;
- день народження;
- сімейне свято;
- активний відпочинок в сім і.

2.Розподіл ролей.

3.Інсценізація обраної ситуації.

4.Обговорювання.

- Інсценізація якої групи вам більше сподобалась найбільше? Чому саме?
- Які стосунки пов'язують членів першої «сім'ї», другої, третьої ...?
- Які з них ви наслідували б у своєму житті? Чому?
- Що ви могли б порадити членам «сімей»?

«Дискусія»

***Ніч. Тиша. Раптом Ігор підводиться з ліжка і, переборюючи жах, йде до кімнати батьків.

- Мамо, мамо! – гукає він.
- Що? Що сталося? – стривожено питає мама, підхоплюючись з ліжка.
- Мамусю, пробач, я забув побажати тобі «На добраніч!» - винувато шепоче хлопчик.

Проблемне запитання:

- Цей хлопчик винен, що розбудив батьків, чи дуже ввічливий?

Діти об'єднуються в 2 групи за власними переконаннями, обговорюють, як довести правильність своєї думки.

Учитель під час дискусії слідкує, щоб хибні думки дітей не набули переваги й своєчасно спрямовує хід міні – дискусії.

***Дідусь захворів. Що допоможе дідусеві швидше одужати: багато ліків чи турбота онуків?

***«Два тістечка»

Мама увійшла в кімнату і сказала:

- Допоможіть мені, донечки, вимити посуд.

У цей час старша сестра, Наталя, читала книжку про мандри Африкою, а молодша, Ольга, ліпила з пластиліну булочки й калачики. Мити посуд їм не хотілося. Але Оля вирішила так: «Спочатку допоможу, а потім увесь вечір ліпити буду.» І пішла на кухню.

- Я зараз прийду, лише розділ дочитаю, - сказала їй навздогін Наталя, - така цікава книжка, неможливо відірватися!

Через деякий час Оля повернулася у кімнату за Наталею.

- Чому ж ти не йдеш, ми з мамою вже майже увесь посуд перемили.

- А мене тут немає, не припиняючи читання, сказала Наталя, - я зараз мандрую долиною річки Конго. Навколо мене пальми, тропічні ліани, папуги, - і вона перегорнула сторінку.

Постояла Оля біля сестри, зітхнула і знову пішла на кухню сама. Хвилин за двадцять вона принесла чотири тарілки, прибрала їх у буфет і почала ліпити.

- От я й удома, - закриваючи книжку, промовила Наталя і раптом розсміялась. – Чим ти це губи вимазала?

- Кремом, - похвалилась Оля, - я два тістечка з'їла. Одне за себе, інше за тебе.

- Навіщо ж за мене? – насупилася Наталя.

- Мама звеліла. Вона сказала, що ще невідомо, коли ти повернешся з Африки, а тістечко з кремом може зіпсуватися.

Проблемні запитання :

1.Правильно чи ні зробила молодша сестра, що з'їла тістечко сестри, адже Наталя була більш зайнята і тому не пішла допомагати мамі?

2.Старша сестра Наталя була допитливою дівчинкою, яка спочатку доводить одне діло до кінця, а потім береться за інше.

Чи хитрою й лінивою?

3.Чи правильно вчинила мама?

Гра «Допоможи Незнайкові»

1) Незнайко сидить в автобусі біля вікна і з цікавістю дивиться на нові будинки. В автобус заходить жінка з дитиною.

- Що повинен зробити Незнайко,

(Незнайко повинен встати і з лагідною усмішкою сказати: «Сідайте, будь ласка, тут вам буде зручно.»)

2) На вулиці Незнайко зустрів дівчинку-однокласницю. Вона йшла з магазину і несла важку сумку.

- Що повинен зробити Незнайко?

(Незнайко повинен сказати: « Дай, будь ласка, я тобі допоможу. Мені зовсім не важко.»)

3) На багатолюдному перехресті стоїть бабуся, вона в нерішучості – не знає, як перейти вулицю.

- Що повинен сказати Незнайко?

(Ходіть, будь ласка, зі мною. Я вас переведу, - повинен сказати Незнайко.)

4) У дворі грається Незнайко з хлопцями. Збоку стоїть дівчинка, вона теж хоче гратися з ними, але боїться підійти.

- Що потрібно було зробити хлопцям?

(Організувати цікаву гру для всіх і погратися разом з нею.)

Гра « Так чи ні»

- Якщо я кажу вірно, ви плескаєте в долоні.

1. Хвалю сам себе.

2. Перш ніж обіцяти, даю слово, чи зможу його виконати.

3. Якщо даю слово, то не додержую його.

4. Якщо обіцяю комусь принести якусь річ або прийти до визначеного часу, обов'язково виконую обіцяне.

5. Сідаю за стіл і за уроки з брудними руками.

6. З товаришем я завжди ввічливий.

7. Я нікого ніколи не виручаю, коли це потрібно.

8. Я завжди чуйний і уважний, своєчасно допомагаю іншим – і старшим, і меншим, і ровесникам – не чекаю, коли у мене попросять допомоги.

7. Творчо мислю

- *навчання в стилі Start up: Storytelling*

СТОРИТЕЛЛІНГ (STORYTELLING) У ПОЧАТКОВІЙ ШКОЛІ

“Словесна творчість – це могутній засіб розумового розвитку людини, перед якою відкривається світ...”

В. Сухомлинський

Сторітеллінг (англ. Storytelling, «розповідання історій») – це мистецтво захоплюючої розповіді. Ця методика була розроблена та успішно випробувана на особистому досвіді Девідом Армстронгом, головою міжнародної компанії Armstrong International. Сторітеллінг – технологія створення історії та передачі за її допомогою необхідної інформації з метою впливу на емоційну, мотиваційну, когнітивну сфери слухача.

У перекладі з англійської story означає історія, а telling – розповідати. Отже, сторітеллінг – це розповідь історій.

Мова – це складний психологічний процес, який неможливо оцінювати, розвивати окремо від мислення або сприймання. Розповідь історій – процес емоційний, захоплюючий, який добре запам’ятовується. Отже, сторітеллінг як вигадка казок, історій добре підходить для формування усного мовлення учнів.

Сторітеллінгом зацікавлені і педагоги, і психологи у всьому світі, оскільки пояснення матеріалу у формі розповіді історій розвиває в учнів увагу, логіку та підвищує рівень культурної освіти. Історії дозволяють розповісти про те, як приймаються рішення та будуються стосунки. Через обмін історіями, вибудовуючи емоційні зв’язки, учні та вчителі створюють правильні й більш якісні взаємостосунки.

Основні функції сторітеллінгу:

1. Мотиваційна. Це спосіб переконання учнів, який дає змогу надихнути їх на прояв ініціативи в навчальному процесі.
2. Об’єднуюча. Історії є інструментом розвитку дружніх, колективних міжособистісних стосунків у класі, групі.
3. Комунікативна. Історії здатні підвищити ефективність спілкування на різних рівнях.
4. Інструмент впливу. Дозволяє не директивно впливати на учнів та формувати в них суспільно корисні переконання.
5. Утилітарна. Один із найпростіших способів донести до інших зміст завдання або проекту.

Види сторітеллінгу:

1. Культурний – розповідає про цінності, моральність та вірування.
2. Соціальний – розповідь людей один про одного (можна розповідати дітям історії з життя відомих людей, що може стати для них прикладом для побудови свого життя).
3. Міфи, легенди – вони відображають культуру й нагадують нам, чого в житті слід уникати аби бути щасливим.
4. Jump story – всі полюбляють слухати історії про містичних істот, коли неочікуваний кінець змушує підстрибнути на стільці від страху. Такі історії допомагають подолати власні страхи.
5. Сімейний – сімейні легенди зберігають історію наших пращурів. Ці історії передаються з покоління в покоління та мають повчальний характер.
6. Дружній – ці історії об'єднують друзів, оскільки вони згадують про певний досвід, який вони пережили разом.
7. Особистий – особисті історії розповідають про власний досвід та переживання. Це важливий вид сторітеллінгу, оскільки подібні історії допомагають зрозуміти себе, і почати розвиватися.

Сторітеллінг – це творча розповідь. На відміну від фактичної розповіді (переказу, опису по пам'яті), яка ґрунтується на роботі сприймання, пам'яті, відтворювальної уяви, в основі творчих розповідей лежить робота творчої уяви. Обов'язковими компонентами такої розповіді мають бути самостійно створені дитиною нові образи, ситуації, дії. При цьому учні використовують свій набутий досвід, знання, але по-новому комбінують їх.

Жив – був Сторітеллінг. Він був невеличкого зросту, тендітної статури, і більш за все любив розповідати історії. Всі історії, які він озвучував, траплялися з ним або його друзями, з предметами, які його оточували, з тваринами і рослинами, які він бачив щодня. Інколи він розповідав історії про те, що прочитав в енциклопедіях чи словниках. А інколи його історії були подібні статтям підручників, але, звичайно, більш захоплюючі. Коли Сторітеллінг розповідав історію, то виглядав вище, масивніше. Його голос заворожував слухачів, і вони ніколи не йшли, не дослухавши до кінця. Всі історії були не тільки цікавими, а й повчальними. Але те, що вони чомусь вчать, люди здогадувалися пізніше. Так би і жив Сторітеллінг далі тихо й спокійно, але раптом він став відомим. Люди почали переказувати його оповідки, користуватися його прийомами, намагалися вчити закони створення та оповідання історій. Сторітеллінгу ставало сумно, бо люди почали називати Історією звичайну неемоційну та безсюжетну Розповідь, дивний Опис чи чітке

Визначення; в історію не брали Інтригу й Метафору, історія деколи ставала Маніпуляцією. І тоді Сторітеллінг вирішив написати поради про написання історій, які ми вам і пропонуємо прочитати.

Чому сторітеллінг треба використовувати на уроках в початковій школі?

1. Діти люблять слухати історії більше, ніж доповіді, описи чи визначення, тому що вони легше сприймаються (зادіяна не лише раціональна сторона сприйняття інформації, а й образна). Отже, реалізується принцип доступності навчання.

2. Історія впливає на почуття дитини, а це підвищує рівень концентрації уваги. Тому всі уважно слухають навчальний матеріал, сприймають його, а потім з легкістю можуть відтворити. Тому реалізуються принципи міцності знань та емоційності навчання.

3. Історія динамічна. Сучасні діти з кліповим мисленням краще сприйматимуть історію, ніж текст іншого виду.

4. В історії є герой, який змінюється. Ці зміни відбуваються в процесі боротьби, наполегливої праці, виконання складних завдань тощо. Молодші школярі вчаться тому, що можна подолати труднощі. А якщо діти ще будуть «включені» в історію... вони навчаться бути наполегливими. Отже, реалізується принцип активності й самостійності.

5. Будь-яка історія для дітей розповідається із використанням малюнків, відео, презентацій. Отже, реалізується принцип наочності.

Технологію сторітеллінг можна застосовувати на різних етапах уроку та на уроках різних типів.

Написання власної історії, застосовуючи технологію сторітеллінг.

- 1) Запропонуйте скласти історію про себе, або оточуючих.
- 2) Написання історії про себе □ це гарний привід описати свої вчинки та почуття, проаналізувати власні дії, оцінити наслідки, зробити висновки на майбутнє.
- 3) Не вимагайте від учнів одразу чіткої структури та граматично правильних висловлювань.
- 4) Нехай дитина напише історію так, як вона розповідає її вголос.

Як створити справжню історію для уроку?

Потрібно виконати 7 кроків.

1. Визначте тему і мету уроку, в залежності від цього подумайте, яка історія можлива на ньому.

2. Придумайте ряд подій, які трапляться (сюжет), та як вони висвітлять навчальний матеріал.

3. Визначтесь з героєм історії. Придумайте йому ім'я, зовнішність, звички, риси характеру, як він буде діяти в тих обставинах, що ви створили для нього.

4. Придумайте інтригу, пастку. Чим несподіванішим буде сюжетний поворот, тим краще.

5. Доберіть потрібні метафори (особливо для опису стану головного героя чи процесу, який описується). Запишіть оновлений варіант історії.

6. Напишіть перший варіант історії.

Експозиція. Жив був _____.

Де? Коли? Скільки часу? З ким?

Зав'язка. Одного разу _____.

Що раптом трапилося? Приїхав друг, налетіла буря, впав стілець, прийшла звістка тощо.

Розвиток подій. _____.

Перерахуйте всі події, які будуть описані. Подумайте, які емоції мають у цей час відчувати слухачі. Напишіть, як змінювався герой впродовж історії.

Кульмінація. _____.

Напишіть, яка подія стала «вирішальною» для героя.

Розв'язка. _____.

Напишіть, чим все завершилося. Як змінився герой, що він зрозумів, що буде робити далі?

Висновок. _____.

Чому нас вчить ця історія? Мораль, теорія, визначення тощо.

7. Запишіть оновлений варіант історії.

8. Прочитайте історію, внесіть остаточні правки, виправте помилки, доповніть малюнками, фото та опублікуйте чи запишіть історію.

Навчити учнів створювати власні тексти – нелегка, клопітка й наполеглива робота, яка передбачає сумісну творчу співпрацю педагога й школяра. Реалізація такої педагогічної співпраці відбувається, безумовно, переважно в межах уроках української мови, читання. Але елементи сторітеллінгу можна застосовувати й на інших уроках.

Приклад застосування сторітеллінгу:

Буква П

Жили-були в одній шафі на одній кухні два чайники. Один був великий, з довгим носиком. А другий маленький і дуже сором'язливий. Коли господиня заварювала чай, то великий чайник, коли закіпав, то дуже пишався собою і голосно співав: «П-п-п-п-п». Маленький чайник так хотів був схожим на великого і підспівував йому, ось так: «Пь-пь-пь-пь». Почула це яось

господиня, розсміялась і сказала: «О, це справжня пісенька – пісенька чайників.»

І вирішили чайники записати цю пісеньку, але не знали як... І тоді на допомогу прийшла фея Азбука. Вона подарувала їм букву П.

З того часу твердий звук [п] і м'який [п'] позначають буквою П.

8. Показчик наскрізних умінь

Загальні очікувані результати		
Уміння	1–2 кл.	3–4 кл.
Розв’язую проблеми [МОВ 1.2] [МОВ 1.6-1.7] [МОВ 2.6] [МОВ 3.3] [ІНО 2.2] [МАО 1.1-1.5] [МАО 2.2] [ПРО 4.1] [ПРО 2.2] [ТЕО 2.1-2.3] [ТЕО 3.1-3.2] [ІФО 1.2] [ІФО 3.1-3.2] [ІФО 4.1] [СЗО 1.3] [СЗО 2.1-2.4] [СЗО 4.2] [ФІО 2.3] [ГІО 3.1] [ГІО 6.2-6.3] [ГІО 8.1-8.3] [МІО 1.3]	Запитую про те, що мене цікавить і хвилює	Пояснюю своїми словами, у чому суть проблеми
	Перетворюю задачу/проблему з однієї форми в іншу (у рисунок, схему, скорочений запис)	Перетворюю задачу/проблему з однієї форми в іншу (у рисунок, схему, скорочений запис), передбачаю появу проблеми у знайомій ситуації
	Обираю суттєві для розв’язання проблеми інформацію/ дані	Відкидаю зайві дані /несуттєву інформацію
	Пропоную власне розв’язання проблеми або обираю одне із запропонованих	Пропоную власне розв’язання проблеми і пояснюю хід своїх думок
	Одержую задоволення від пошуку шляхів розв’язання проблеми, не боюся помилятися	Аналізую помилки, які виникають під час розв’язання проблем, ставлюся до помилок як до можливостей дізнатися нове про проблему
Критично мислю [МОВ 1.5] [МОВ 2.5] [ІНО 1.2] [МАО 1.2] [МАО 3.4] [ПРО 4.2] [ТЕО 1.5] [ІФО 1.4] [СЗО 4.2] [ФІО 2.2]	Визначаю співвідношення частин і цілого, знаходжу спільні і відмінні ознаки	Пов’язую нове з уже відомим за допомогою спільних ознак, пояснюю свою думку, наводжу приклади. Виокремлюю важливе і менш важливе в інформації, яку вивчаю
	Замислююся, чи все, про що я дізнаюся, правдиве, висловлюю свою думку на основі власного досвіду	Чітко і відважно висловлюю свою думку, обґрунтовую її (вказую декілька причин, чому я так думаю).

<p>[ГІО 3.3] [МІО 2.2] [МІО 3.4]</p>		<p>У разі сумніву шукаю додаткову інформацію</p>
<p>Творчо мислю (креативність)</p> <p>[МОВ 3.1] [МОВ 4.2] [МОВ 1.7] [МОВ 2.7] [ІНО 3.2] [ІНО 3.4] [МАО 2.3] [МАО 4.1] [МАО 4.3] [ПРИ 2.2] [ПРИ 4.4] [ТЕО 1.4] [ТЕО 4.2] [ІФО 2.4] [ГІО 2.3] [ГІО 4.2] [МІО 1.1-1.3]</p>	<p>Відзначаю незвичне довкола себе.</p> <p>Придумую нове застосування звичним речам.</p> <p>Намагаюся виконувати роботу новим незвичним способом</p>	<p>Розглядаю предмети та ідеї з різних боків. Додаю нові цікаві деталі до розвитку і вдосконалення об'єктів і ідей</p>
	<p>Придумую свої слова, навчаюся нових слів</p>	<p>Переінакшую слова і фрази для жартів та гри</p>
<p>Співпрацюю</p> <p>[МОВ 3.2] [ІНО 3.5] [ІФО 2.5] [ІФО 3.3] [СЗО 1.3-1.4] [СЗО 1.3] [ФІО 3.1] [ФІО 3.3] [ГІО 2.3] [ГІО 6.3] [ГІО 7.1-7.2] [МІО 1.3]</p>	<p>Пояснюю, чому важливо працювати гуртом.</p> <p>Разом з іншими встановлюю для групи послідовність виконання дій.</p> <p>Виконую різні ролі в групі</p>	<p>Окреслюю мету спільної роботи.</p> <p>Разом з іншими планую виконання завдань.</p> <p>Зголошуюся до тієї ролі, яку здатний виконати найкраще</p>
<p>Ефективно спілкуюся</p> <p>[МОВ 1.1-1.3] [МОВ 1.6]</p>	<p>Висловлюю свої думки, даю змогу висловитися іншим. Уважно слухаю співрозмовника. Ставлю</p>	<p>Беру участь в обговоренні, висловлюючи свою позицію й поважаючи позицію співрозмовника. Розсудливо реагую на думки інших</p>

<p>[МОВ 3.1-3.2] [ІНО 1.1] [ІНО 3.1-3.5] [ТЕО 1.5] [ІФО 3.3] [ІФО 4.2] [СЗО 4.4] [ГІО 5.1] [МІО 3.2]</p>	<p>запитання за змістом розмови</p>	
<p>Розвиваю власний емоційний інтелект</p> <p>[МОВ 1.7-1.8] [МОВ 2.3] [ІНО 3.4] [МАО 3.4] [ІФО 4.2] [СЗО 1.2-1.4] [СЗО 3.4] [СЗО 4.4] [ФІО 3.3] [ГІО 6.1] [МІО 3.3]</p>	<p>Пояснюю, що відчуваю; розрізняю позитивні і негативні емоції</p> <p>Надаю допомогу тим, хто цього потребує.</p> <p>Коли мені важко, прошу допомоги і висловлюю вдячність за неї.</p> <p>Прошу вибачення, якщо когось образив/ -ла</p>	<p>Обговорюю свої емоції з людьми, яким я довіряю</p> <p>Виявляю доброзичливість, взаємодіючи з іншими.</p> <p>Визнаю власні помилки, відзначаю позитиви і тактовно говорю про недоліки інших</p>
<p>Досліджую</p> <p>[МОВ 4.1-4.2] [ІНО 4.1] [МАО 1.1-1.4] [МАО 2.1] [МАО 3.1-3.2] [ПРО 1.1-1.5] [ІФО 1.1] [СЗО 3.3] [ФІО 2.2] [ГІО 1.1-1.3] [ГІО 2.1-2.2] [ГІО 5.1] [ГІО 5.1]</p>	<p>Визначаю проблему, що мене цікавить, розпитую про неї.</p> <p>Роблю припущення, розрізняю фантазію і реальність.</p> <p>Спостерігаю, експериментую. Виконую прості досліди за підтримки дорослих. Відстежую послідовність подій і явищ, фіксую те, що побачив/ -ла.</p> <p>Описую, що нового я дізнався/-лася,</p>	<p>Визначаю дослідницьку проблему, збираю інформацію про неї. Окреслюю мету дослідження, роблю різні припущення.</p> <p>Спостерігаю, експериментую, моделюю. Виконую досліди. Відстежую послідовність подій і явищ, фіксую те, що побачив/ -ла.</p> <p>Знаходжу зв'язки між об'єктами та явищами.</p> <p>Узагальнюю виявлене у висновку – словесно, через рисунок, схему</p>

	<p>спостерігаючи та експериментуючи.</p> <p>Намагаюся узагальнити виявлене словесно, через рисунок, схему.</p>	<p>Підтверджую свій висновок іншими прикладами</p>
<p>Організую свою діяльність</p> <p>[ТЕО 2.2] [ІФО 3.1-3.2] [СЗО 4.1] [ФІО 1.2]</p>	<p>З допомогою інших формулюю цілі власного навчання.</p> <p>Працюю за наданим планом, дотримуючись відведеного часу на його виконання.</p> <p>Переглядаю мою роботу після її закінчення, пояснюю, які завдання я виконав/ -ла добре</p>	<p>Пояснюю цілі свого навчання.</p> <p>Планую виконання завдань, визначаю необхідні для цього час і засоби</p> <p>Оцінюю виконану роботу за запропонованими ознаками.</p> <p>Виокремлюю те, про що мені треба дізнатися більше, що варто вдосконалити</p>
<p>Рефлекую</p> <p>[МОВ 3.3] [МАО 1.5-1.6] [ПРО 2.3] [ТЕО 1.5] [СЗО 3.3] [ФІО 2.2] [ГІО 8.3] [МІО 3.1]</p>	<p>Після виконаної роботи розповідаю, про що дізнався/ -лася, що мені було складно і що зміг (змогла) зробити вдало</p> <p>Пояснюю, що було для мене цікавого, нового і що мене здивувало</p>	<p>Співвідношу нові знання з тим, що я знав / -ла раніше. Пояснюю, як змінилися мої вміння, що важливого в тому, що я вивчаю. Перепитую про те, що мене цікавить</p> <p>Розповідаю, чого я навчився/ -лася на основі досвіду. Можу пояснити, чому я щось вивчаю і як воно мені знадобиться в майбутньому</p>
<p>Читаю вдумливо</p> <p>[МОВ 2.1-2.7] [ІНО 2.1-2.2] [МАО 2.3] [ПРО 2.1] [ТЕО 1.2]</p>	<p>Обмірковую, про що читаю, виокремлюю головну думку прочитаного. Виділяю частини тексту</p>	<p>Обдумую, як можна вирішити проблеми, описані в тексті.</p> <p>Визначаю головні/ключові слова тексту, виявляю взаємозв'язки між частинами тексту і головними ідеями, висловленими в тексті</p>

[ГІО 3.1-3.2] [ГІО 4.1]	Вирізняю факти в тексті й пояснюю, що думаю про них.	Виокремлюю факти в тексті й висловлюю своє ставлення до них, обґрунтовую його.
	Вирізняю фантазію і реальність	Перевіряю факти, які викликають у мене сумніви
	Пояснюю, які тексти я люблю читати, порівнюю прочитане з життєвим досвідом.	Обґрунтовано пояснюю, які книги/ тексти мені подобаються.
	Цікавлюся новими ідеями, висловленими в тексті, запитую про те, що мене цікавить	Маю свою позицію щодо прочитаного. Пояснюю, чим події, ідеї та герої тексту схожі на події, ідеї та людей з інших текстів або з мого життя. Запитую, щоб довідатися більше

¹ Для відображення наступності освітнього процесу тут подано загальну назву вміння, яке розкривається через навчальний поступ учнів за циклами (після закінчення 2-го та 4-го класів). У державних стандартах базової і повної середньої освіти буде описано подальший поступ учнів за цими вміннями.

9. Література

1. Державний стандарт початкової освіти
2. Концепція НУШ
3. Онлайн-курс для вчителів початкової школи (EdEra)
4. Выготский Л.С. Воображение и творчество в детском возрасте. Изд. 2-е, М., 1957. — 304 с. (с.36)
5. Винокурова М. Найкращі тести з розвитку творчих здібностей: Книжка для дітей, вчителів та батьків [Текст] — М.: АСТ-ПРЕСС, 1999.- 368с.
6. Дружинін В.М. Психологія загальних здібностей. -СП-б.: Пітер, 1999-368с
7. Комар О. А. Інтерактивні технології – технології співпраці / О. А. Комар // Початкова школа. – 2004. – № 9. – С. 5–7.
8. Милославский И. Креативный или творческий? / И. Милославский. – М. : МГУ, 2005.
9. Моляко В.О. Психологія творчості — нова парадигма дослідження конструктивної діяльності людини.— [Електронний ресурс].– Режим доступу:http://www.library.udpu.org.ua/library_files/psuh_pedagog_prob1_silsk_shkolu/6/visnuk_18.pdf
10. Наскрізний. – [Електронний ресурс]. – Режим доступу :<https://www.slovnuk.ua/index.php?swrd=наскрізний>
11. Наскрізні вміння. – [Електронний ресурс]. – Режим доступу :<http://newstandard.nus.org.ua/poyasnennya-dlya-vchyteliv-iz-vykorystannyaproektu-standartu-pochatkovoyi-osvity/naskrizni-vminnya/>
12. Наскрізні вміння.– [Електронний ресурс]. – Режим доступу : https://edera.gitbooks.io/glossary/1/naskrizni_vminnia.html
13. Пометун О., Пироженко Л. Застосування інтерактивних технологій у навчанні молодших школярів: Методичний посібник для вчителів початкової школи / О. І. Пометун, Л. В. Пироженко, О. А. Біда та ін. — Тернопіль : Навчальна книга – Богдан, 2011. — 304 с
14. Ярошенко О. Г. Групова навчальна діяльність школярів: Теорія і методика / О. Г. Ярошенко. – К. : Партнер, 1997. – С. 46-74.
15. Сторітеллінг
http://www.yrok.net.ua/load/dovidnik_vchitelja/metodichnij_poradnik_fajli/storitelling_v_pochatkovij_shkoli_jak_tekhnologija_rozvitku_kritichnogo_mislennja/13-1-0-7194
<http://irinaaclass12.dp.ua/2017/05/03/5151/>
<https://naurok.com.ua/post/metod-storytelling-yak-zacikaviti-ditey-rozpovidayuchi-istori>